

Червячные редукторы 030 ÷ 110

Модульность и компактность

Цельный корпус из алюминиевого сплава

изготовлен методом литья в вакууме (MIL-STD 276) для защиты и герметизации.

Не требует вторичного покрытия, легко воспринимает покрытие краской. Сочетание малого веса и высокой прочности на разрыв. Прецизионная обработка обеспечивает соосность подшипников и шестерен.

Литой входной вал и червячный вал из легированной стали

Закаленный (Rc 58-60), шлифованный червяк, профилированные и закругленные зубцы, снижающие уровень шума и увеличивающие эффективность.

Подшипники ремонтного размера

Поддерживают положительно-сохраненный, высокооборотный вал для более высоких ударных нагрузок - идеально подходит для частых запусков и изменений направления вращения. Надежные высокотемпературные уплотнения Nitrile® с каждой стороны.

Червячные колеса из бронзового сплава

Отлиты под действием центробежных сил на железных ступицах для максимальной прочности и непревзойденного срока службы.

Подшипник ремонтного размера

Для радиальной нагрузочной способности и максимального диаметра полого выходного вала.

Фланец

Полностью совместим с двигателями стандарта IEC и компактными встроенными двигателями. Фланец NEMA C.

Надежные высокотемпературные выходные уплотнения Nitrile®

Монтаж стандартного полого выходного вала

Уменьшает размер, вес и стоимость рабочего пространства привода. Доступны редукторы с одним и двумя цельными полыми валами.

Импрегнированные крышки подшипников машинной обработки

Обработанные внешние поверхности позволяют использовать ряд монтажных приспособлений. Сверхглубокое резьбовое зацепление обеспечивает более высокую несущую силу. Оцинкованные изделия.

Конструкция без вентиляционных клапанов.

Без сапуна и вентиляционных клапанов, которые могут потечь!

Редукторы смазываются на заводе-изготовителе синтетической, полужидкостной редукторной смазкой с рабочим диапазоном от -25°C до 80°C.

без смазки



без вентиляционных клапанов



Дилерская сеть по всей России.

Технические данные на странице...



Типоразмер →

На странице:

18	20	22	24	26	28	30
030	045	050	063	63A	085	110
21 Нм	41 Нм	72 Нм	147 Нм	191 Нм	347 Нм	651 Нм



Типоразмер →

На странице:

32	34	36	38	40	42
P45	P50	P63	P6A	P85	P10
55 Нм	88 Нм	187 Нм	218 Нм	440 Нм	803 Нм



Типоразмер →

На странице:

44	46	48	50	52	54	56	58	60
303	453	503	633	634	6A3	6A4	854	115
35 Нм	69 Нм	109 Нм	230 Нм	265 Нм	290 Нм	304 Нм	518 Нм	978 Нм



Типы →

На странице

407									
56A	63A	71A	80A	90S	100LA	112M	132S	160M	180M
56B	63B	71B	80B	90L	100LB		132M	160L	180L



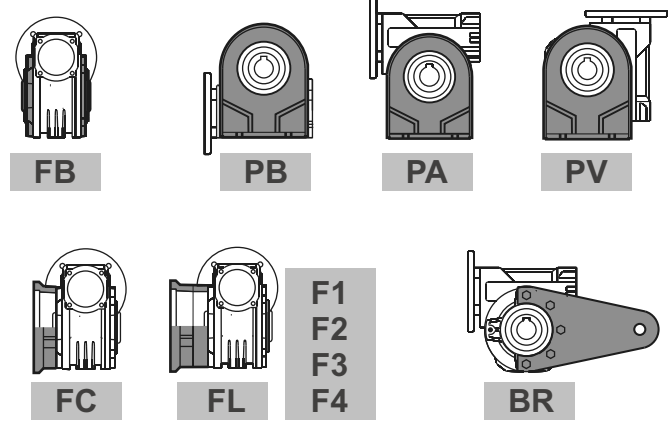
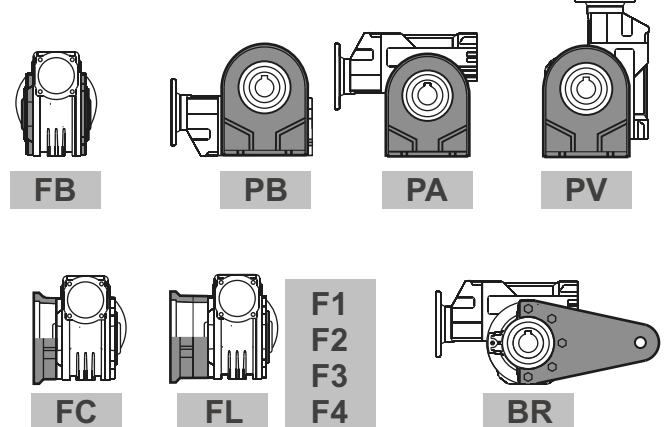
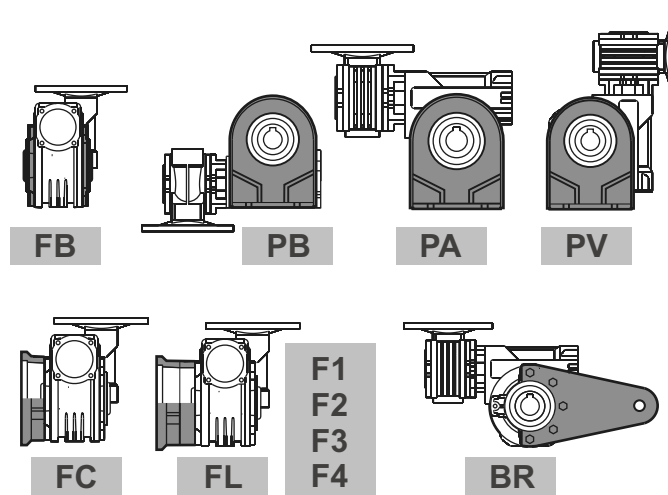

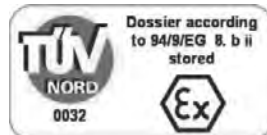

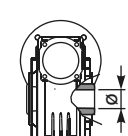

Информация для заказа

Тип	Типоразмер	Установка
P	045	PA
Червячные редукторы	030 045 050 063 63A 085 110	
Червячные редукторы с цилиндрической предступенью	P45 P50 P63 P6A P85 P10	
Комбинированные червячные редукторы	303 453 503 633 634 6A3 6A4 854 115	

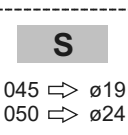

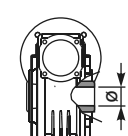
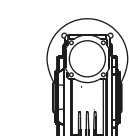
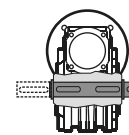
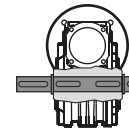
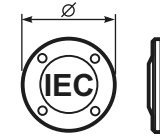
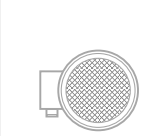
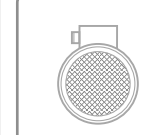
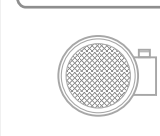
На заказ возможна поставка продукции, соответствующей требованиям ATEX

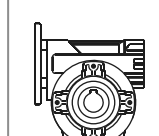
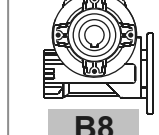
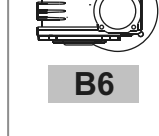
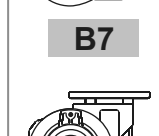
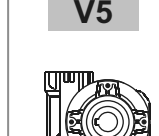
Информация для заказа

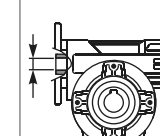
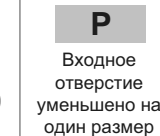
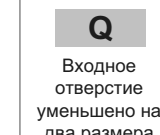
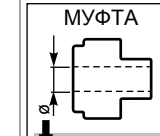
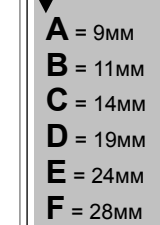
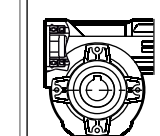
Передаточное число	Ступица	Выходной вал	Типоразмер двигателя	Расположение клеммной коробки	Монтажная позиция	Уменьшенное входное отверстие	Монтажная позиция
10	C	∅	Q	B	B3	-	---
См. таблицу технических характеристик	 C СТАНДАРТ 030 ⇔ ∅14 045 ⇔ ∅18 050 ⇔ ∅25 063 ⇔ ∅25 63A ⇔ ∅28 085 ⇔ ∅35 110 ⇔ ∅42  I Ступица из нержавеющей стали Специальная серия  S 045 ⇔ ∅19 050 ⇔ ∅24  X Ступица из нержавеющей стали  U ДЮЙМ 045 ⇔ ∅0,750" 050 ⇔ ∅1,000" 063 ⇔ ∅1,125" 085 ⇔ ∅1,500"	 ∅  S  D	 -M без фланца B5 -A=56 (∅120) -B=63 (∅140) -C=71 (∅160) -D=80 (∅200) -E=90 (∅200) -F=100+112 (∅250) -G=132 (∅300) B14 -O=56 (∅80) -P=63 (∅90) -Q=71 (∅105) -R=80 (∅120) -T=90 (∅140) -U=100+112 (∅160) -V=132 (∅200) -0=тип R -S=тип R S серия Уменьшенный фланец -1=56B5/∅11 -2=63B5/∅14 -3=71B5/∅19 -4=71B5/∅24 -5=90B5/∅28 -6=100B5/∅38 -7=132B5/∅42 -8=80B14/∅11 -9=100B5/∅24	 A  B СТАНДАРТ  C  D	 B3/B5  B8  B6  B7  V5  V6	 - Без обозначения стандартного отверстия  P Входное отверстие уменьшено на один размер Пример Входной фланец 71 B14 Стандартный ∅14 Уменьшенный ∅11  Q Входное отверстие уменьшено на два размера Пример Входной фланец 71 B14 Стандартный ∅14 Уменьшенный ∅9  МУФТА  A = 9мм B = 11мм C = 14мм D = 19мм E = 24мм F = 28мм 0 Без муфты 	Только для комбинированных редукторов См. таблицу технических характеристик

Сервис-фактор

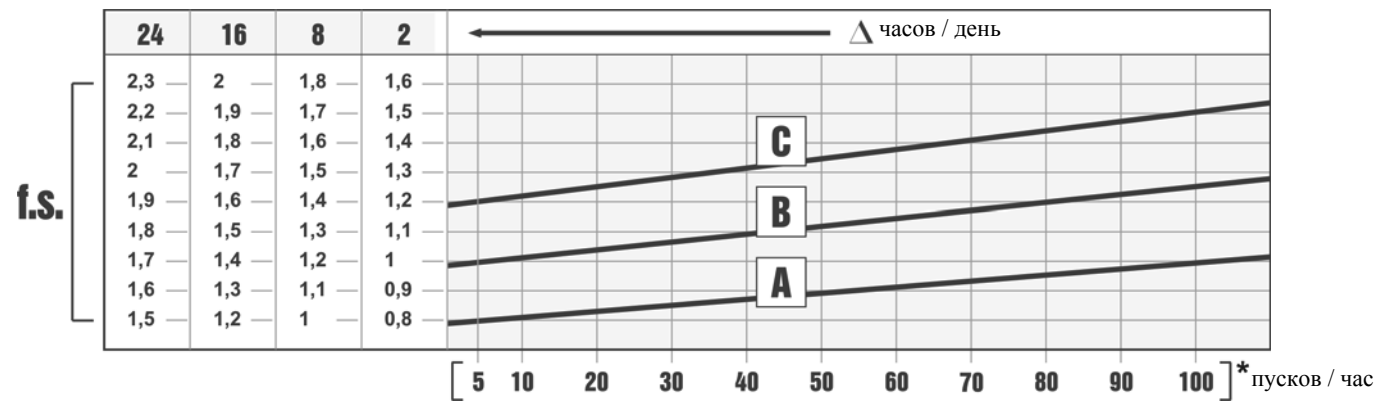

Сервис-фактор (f.s.) зависит от условий эксплуатации червячного редуктора.

Параметры, которые необходимо учитывать для точного расчета сервис-фактора:

- тип нагрузки рабочего оборудования: А - В - С
- продолжительность рабочего времени: часов/день (Δ)
- частоту пусков: пусков/час (*)

НАГРУЗКА:

- А - безударная $f_a \leq 0.3$
- В - средняя $f_a \leq 3$
- С - ударная $f_a \leq 10$

$$f_a = J_e / J_m$$

J_e (кгм²) момент сниженной инерции внешней нагрузки на выходном валу

J_m (кгм²) момент инерции двигателя

А - Шнеки для подачи легких материалов, вентиляторы, сборочные линии, ленточные конвейеры для легких материалов, малые смесители, подъемники, очистители, заполнители, системы управления.

В - Намоточные механизмы, механизмы подачи деревообрабатывающих станков, грузовые лифты, балансиры, резьбонарезные станки, средние смесители, ленточные конвейеры для тяжелых материалов, лебедки, раздвижные дверцы, скребки для удобрений, упаковочные машины, смесители бетона, крановые механизмы, фрезы, гибочные машины, шестеренчатые насосы.

С - Смесители для тяжелых материалов, ножницы, прессы, центрифуги, суппорты, лебедки и подъемники для тяжелых материалов, токарно-шлифовальные станки, камнедробилки, ковшовые элеваторы, сверлильные станки, молотковые дробилки, кулачковые прессы, гибочные машины, поворотные столы, очистные барабаны, вибраторы, измельчители.

Выбор редуктора

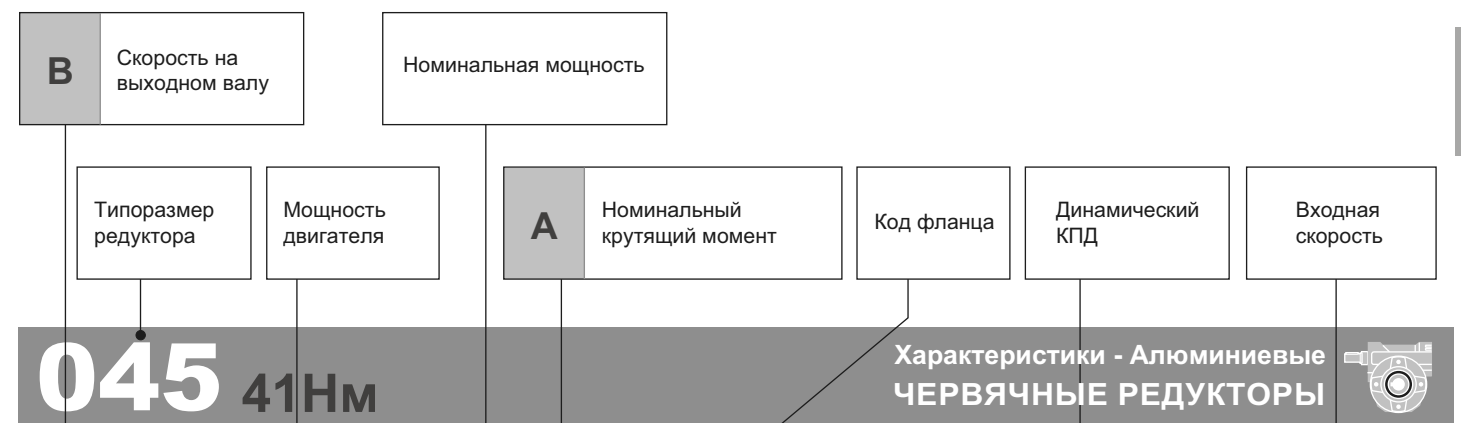

БЫСТРЫЙ ВЫБОР

Скорость на выходном валу n_2 [мин ⁻¹]	Переда-точное число i	Мощность двигателя P_{1M} [кВт]	Крутящий момент на выходе M_{2M} [Нм]	Сервис-ный фактор $f.s.$	Номинал. мощность P_{1R} [кВт]	Номинал. крутящий момент M_{2R} [Нм]	Возможные моторные фланцы В5		Возможные моторные фланцы В14			Динами-ческий КПД	Модуль зубчатого зацепления M_n	Код передаточ-ного числа
							В	С	О	Р	Q			
200	7	0,37	14	2,2	0,80	30	В		В-С	В-С		80	2,2	01
140	10	0,37	20	1,5	0,57	30	В		В-С	В-С		79	2,2	02
100	14	0,37	27	1,1	0,41	30	В		В-С	В-С		77	2,4	03



Тип нагрузки и количество пусков в час		Количество рабочих часов в день		
		<2 ч	2 - 8 ч	8 - 16 ч
Непрерывная или прерывистая нагрузка и количество пусков в час ≤ 10	Равномерная	0,9	1	1,25
	Средняя	1	1,25	1,5
	Высокая	1,25	1,5	1,75
Прерывистая нагрузка и количество пусков в час > 10	Равномерная	1,25	1,5	1,75
	Средняя	1,5	1,75	2
	Высокая	1,75	2	2,25

D	Возможные моторные фланцы
В)	Монтаж с проставкой
С)	Положение отверстий моторного фланца/положение клеммной коробки
В)	Возможен монтаж без проставки

A	Выберите необходимый крутящий момент (в соответствии с сервис-фактором)
B	Выберите скорость на выходном валу
C	В строке, в которой указан мотор-редуктор, также указано передаточное число
D	Выберите возможный моторный фланец (на заказ)

Выбор мотор-редукторов

$P_1=0,06$ кВт $n_1=1400$ мин⁻¹

n_2 (мин ⁻¹)	M_2 (Н·м)	i	f_s	M_n (Н·м)	Редуктор	Габарит двигателя
200	2,5	7	6,9	17	30	56-A4
140	3,4	10	5	17	30	56-A4
100	4,7	14	6,3	30	45	56-A4
93,3	4,8	15	3,9	19	30	56-A4
70	6,2	20	3,1	19	30	56-A4
66,7	6,2	21	6,6	41	45	56-A4
50	8	28	5,1	41	45	56-A4
46,7	8,2	30	2,6	21	30	56-A4
46,5	9,8	30,1	5,6	55	P45	56-A4
46,5	10,1	30,1	7,6	77	P50	56-A4
38,9	10,9	36	6,6	72	50	56-A4
37,8	10,3	37	4	41	45	56-A4
35	10	40	2	20	30	56-A4
32,6	12,5	43	5,4	68	50	56-A4
32,6	13,6	43	4	55	P45	56-A4
32,6	14,2	43	5,4	77	P50	56-A4
30,4	11,9	46	3,4	41	45	56-A4
23,3	14,8	60	2,8	41	45	56-A4
23,3	15,3	60	4	62	50	56-A4
23,3	15,9	60,2	3,5	55	P45	56-A4
23,3	18,3	60,2	4,2	77	P50	56-A4
23	13,4	61	1,5	20	30	56-A4
20,6	17,1	68	3,4	58	50	56-A4
20	16,6	70	1,8	30	45	56-A4
18,1	20,8	77,4	4,2	88	P50	56-A4
17,5	16,9	80	0,9	16	30	56-A4
17,5	19	80	3	57	50	56-A4
15,5	22,6	90,3	2,4	55	P45	56-A4
14	22	100	2,3	51	50	56-A4
13,7	22	102	1,3	29	45	56-A4
12,5	30,1	112	2,9	88	P50	56-A4
11,7	28	120	2	55	P45	56-A4
10	30,8	140	2,2	69	453	56-A4
9,3	31,7	150	1,1	35	303	56-A4
9	38,2	155	2,3	88	P50	56-A4
9	38,2	155	2,3	88	P50	56-A4
8,8	34,3	159	1,6	55	P45	56-A4
7,6	39,9	185	1,9	77	P50	56-A4
7,1	40,9	198	1,3	55	P45	56-A4
7	42,2	200	1,6	69	453	56-A4
6,7	41,6	210	0,8	35	303	56-A4
5,6	52,1	252	2,1	109	503	56-A4
5,6	51	252	4,5	230	633	56-A4
5,6	51	252	5,2	265	634	56-A4
5,6	51	252	5,7	290	6A3	56-A4
5,6	51	252	6	304	6A4	56-A4
5,4	51,1	258	1,1	55	P45	56-A4
5,4	53,4	258	1,4	77	P50	56-A4
5	55,4	280	1,2	69	453	56-A4
4,8	56,5	292	1,2	66	P50	56-A4

$P_1=0,06$ кВт $n_1=1400$ мин⁻¹

n_2 (мин ⁻¹)	M_2 (Н·м)	i	f_s	M_n (Н·м)	Редуктор	Габарит двигателя
3,9	66,5	360	1,6	109	503	56-A4
3,9	64,9	360	3,5	230	633	56-A4
3,9	66,5	360	4	265	634	56-A4
3,9	64,9	360	4,5	290	6A3	56-A4
3,9	66,5	360	4,6	304	6A4	56-A4
3,6	75,9	392	6,8	518	854	56-A4
3,3	66,5	420	1	69	453	56-A4
2,8	86,5	504	3,1	265	634	56-A4
2,8	86,5	504	3,5	304	6A4	56-A4
2,6	92,7	540	1,2	109	503	56-A4
2,6	87,9	540	2,6	230	633	56-A4
2,6	87,9	540	3,3	290	6A3	56-A4
2,5	81,3	560	0,8	69	453	56-A4
2,4	95,7	588	5,4	518	854	56-A4
1,9	114	720	1	109	503	56-A4
1,9	107,7	720	2,1	230	633	56-A4
1,9	107,7	720	2,7	290	6A3	56-A4
1,9	109,8	756	2,4	265	634	56-A4
1,9	109,8	756	2,8	304	6A4	56-A4
1,8	117,3	784	4,4	518	854	56-A4
1,6	121,1	860	0,9	109	503	56-A4
1,4	137,5	1008	1,9	265	634	56-A4
1,4	137,5	1008	2,2	304	6A4	56-A4
1,4	150,4	1036	3,4	518	854	56-A4
1,3	175,8	1080	5,6	978	115	56-A4
1,3	142,6	1080	1,6	230	633	56-A4
1,3	142,6	1080	2	290	6A3	56-A4
1,2	142,6	1200	0,8	109	503	56-A4
1,1	170	1288	3	518	854	56-A4
1,1	198,7	1290	4,9	978	115	56-A4
1,1	175,8	1332	1,5	265	634	56-A4
1,1	175,8	1332	1,7	304	6A4	56-A4
1	171,1	1440	1,3	230	633	56-A4
1	171,1	1440	1,7	290	6A3	56-A4
0,8	204	1656	1,3	265	634	56-A4
0,8	204	1656	1,5	304	6A4	56-A4
0,8	237,6	1800	4,1	978	115	56-A4
0,7	215,6	1960	2,4	518	854	56-A4
0,7	269,3	2040	3,6	978	115	56-A4
0,6	247,1	2160	1,1	265	634	56-A4
0,6	247,1	2160	1,2	304	6A4	56-A4
0,6	295,7	2400	3,3	978	115	56-A4
0,6	277,2	2520	1	265	634	56-A4
0,6	277,2	2520	1,1	304	6A4	56-A4
0,5	277,8	2745	0,8	230	633	56-A4
0,5	277,8	2745	0,9	242	6A3	56-A4
0,5	351,9	2856	1,5	518	854	56-A4
0,5	343,2	3000	2,8	978	115	56-A4

Выбор мотор-редукторов

$P_1=0,09$ кВт $n_1=1400$ мин⁻¹

n_2 (мин ⁻¹)	M_2 (Н·м)	i	f_s	M_n (Н·м)	Редуктор	Габарит двигателя
280	2,7	5	6,2	17	30	56-B4
200	3,8	7	4,5	17	30	56-B4
200	3,8	7	8	30	45	56-B4
140	5,2	10	3,3	17	30	56-B4
140	5,3	10	5,7	30	45	56-B4
100	7,2	14	4,2	30	45	56-B4
93,3	7,3	15	2,6	19	30	56-B4
70	9,4	20	2	19	30	56-B4
66,7	9,4	21	4,3	41	45	56-B4
50	12,2	28	3,4	41	45	56-B4
46,7	12,5	30	1,7	21	30	56-B4
46,5	14,9	30,1	3,7	55	P45	56-B4
46,5	15,3	30,1	5	77	P50	56-B4
38,9	16,6	36	4,3	72	50	56-B4
37,8	15,6	37	2,6	41	45	56-B4
35	15,3	40	1,3	20	30	56-B4
32,6	19	43	3,6	68	50	56-B4
32,6	20,7	43	2,7	55	P45	56-B4
32,6	21,6	43	3,6	77	P50	56-B4
30,4	18,2	46	2,3	41	45	56-B4
23,3	22,5	60	1,8	41	45	56-B4
23,3	23,3	60	2,7	62	50	56-B4
23,3	24,2	60,2	2,3	55	P45	56-B4
23,3	27,8	60,2	2,8	77	P50	56-B4
23	20,4	61	1	20	30	56-B4
20,6	26	68	2,2	58	50	56-B4
20	25,3	70	1,2	30	45	56-B4
18,1	31,6	77,4	2,8	88	P50	56-B4
17,5	28,9	80	2	57	50	56-B4
15,5	34,5	90,3	1,6	55	P45	56-B4
14	33,5	100	1,5	51	50	56-B4
13,7	33,5	102	0,9	29	45	56-B4
12,5	45,8	112	1,9	88	P50	56-B4
11,7	42,6	120	1,3	55	P45	56-B4
10	46,9	140	1,5	69	453	56-B4
10	54,4	140	6,8	368	854	56-B4
9	58,2	155	1,5	88	P50	56-B4
9	58,2	155	1,5	88	P50	56-B4
8,8	52,2	159	1,1	55	P45	56-B4
7,6	60,7	185	1,3	77	P50	56-B4
7,1	68,3	196	5,4	368	854	56-B4
7,1	62,4	198	0,9	55	P45	56-B4
7	64,3	200	1,1	69	453	56-B4
5,6	79,4	252	1,4	109	503	56-B4
5,6	77,7	252	3	230	633	56-B4
5,6	77,7	252	3,4	265	634	56-B4
5,6	77,7	252	3,7	290	6A3	56-B4
5,6	77,7	252	3,9	304	6A4	56-B4
5,4	81,2	258	0,9	77	P50	56-B4
5	84,4	280	0,8	69	453	56-B4

$P_1=0,09$ кВт $n_1=1400$ мин⁻¹

n_2 (мин ⁻¹)	M_2 (Н·м)	i	f_s	M_n (Н·м)	Редуктор	Габарит двигателя
5	88,2	280	5,9	518	854	56-B4
4,8	86,1	292	0,8	66	P50	56-B4
3,9	101,3	360	1,1	109	503	56-B4
3,9	98,9	360	2,3	230	633	56-B4
3,9	101,3	360	2,6	265	634	56-B4
3,9	98,9	360	2,9	290	6A3	56-B4
3,9	101,3	360	3	304	6A4	56-B4
3,6	115,6	392	4,5	518	854	56-B4
2,8	131,7	504	2	265	634	56-B4
2,8	131,7	504	2,3	304	6A4	56-B4
2,6	141,1	540	0,8	109	503	56-B4
2,6	133,9	540	1,7	230	633	56-B4
2,6	133,9	540	2,2	290	6A3	56-B4
2,4	145,8	588	3,6	518	854	56-B4
1,9	164	720	1,4	230	633	56-B4
1,9	164	720	1,8	290	6A3	56-B4
1,9	167,2	756	1,6	265	634	56-B4
1,9	167,2	756	1,8	304	6A4	56-B4
1,8	178,6	784	2,9	518	854	56-B4
1,4	209,4	1008	1,3	265	634	56-B4
1,4	209,4	1008	1,5	304	6A4	56-B4
1,4	229,1	1036	2,3	518	854	56-B4
1,3	267,7	1080	3,7	978	115	56-B4
1,3	217,1	1080	1,1	230	633	56-B4
1,3	217,1	1080	1,3	290	6A3	56-B4
1,1	258,9	1288	2	518	854	56-B4
1,1	302,5	1290	3,2	978	115	56-B4
1,1	267,7	1332	1	265	634	56-B4
1,1	267,7	1332	1,1	304	6A4	56-B4
1	260,5	1440	0,9	230	633	56-B4
1	260,5	1440	1,1	290	6A3	56-B4
0,8	310,7	1656	0,9	265	634	56-B4
0,8	310,7	1656	1	304	6A4	56-B4
0,8	361,8	1800	2,7	978	115	56-B4
0,7	328,3	1960	1,6	518	854	56-B4
0,7	410					

Выбор мотор-редукторов

$P_1=0,12$ кВт $n_1=1400$ мин⁻¹

n_2 (мин ⁻¹)	M_2 (Н·м)	i	f_s	M_n (Н·м)	Редуктор	Габарит двигателя
93,3	9,2	15	2,1	19	30	63-A4
77,8	11,3	18	5,5	62	50	63-A4
70	11,8	20	1,6	19	30	63-A4
66,7	11,8	21	3,5	41	45	63-A4
53,8	15,1	26	4,4	66	50	63-A4
50	15,3	28	2,7	41	45	63-A4
46,7	15,6	30	1,3	21	30	63-A4
46,7	17,6	30	4,1	72	50	63-A4
46,5	18,7	30,1	2,9	55	P45	63-A4
46,5	19,2	30,1	4	77	P50	63-A4
38,9	20,9	36	3,5	72	50	63-A4
37,8	19,6	37	2,1	41	45	63-A4
35	19,2	40	1	20	30	63-A4
32,6	23,8	43	2,9	68	50	63-A4
32,6	26	43	2,1	55	P45	63-A4
32,6	27,1	43	2,8	77	P50	63-A4
31,1	24,9	45	5,4	135	63	63-A4
31,1	24,9	45	7	175	63A	63-A4
30,4	22,8	46	1,8	41	45	63-A4
23,3	28,2	60	1,5	41	45	63-A4
23,3	29,2	60	2,1	62	50	63-A4
23,3	30,3	60,2	1,8	55	P45	63-A4
23,3	34,9	60,2	2,2	77	P50	63-A4
23	25,6	61	0,8	20	30	63-A4
20,9	33,8	67	3,7	124	63	63-A4
20,9	33,8	67	4,7	159	63A	63-A4
20,6	32,6	68	1,8	58	50	63-A4
20	31,8	70	0,9	30	45	63-A4
18,1	39,7	77,4	2,2	88	P50	63-A4
17,5	36,3	80	1,6	57	50	63-A4
17,5	38,3	80	3,1	119	63	63-A4
17,5	38,3	80	4	153	63A	63-A4
15,5	43,2	90,3	1,3	55	P45	63-A4
14,9	41,1	94	2,9	119	63	63-A4
14,9	41,1	94	3,2	130	63A	63-A4
14	42	100	1,2	51	50	63-A4
12,5	57,4	112	1,5	88	P50	63-A4
11,7	53,4	120	1	55	P45	63-A4
10,1	78,2	139	2,4	187	P63	63-A4
10,1	77,1	139	2,8	218	P6A	63-A4
10	58,8	140	1,2	69	453	63-A4
10	68,2	140	5,4	368	854	63-A4
9	72,9	155	1,2	88	P50	63-A4
9	72,9	155	1,2	88	P50	63-A4
8,8	65,4	159	0,8	55	P45	63-A4
8,4	85,1	166	2,2	187	P63	63-A4
8,4	83,7	166	2,6	218	P6A	63-A4
8	109,4	176	7,3	803	P10	63-A4
8	93,1	176	4,7	440	P85	63-A4
7,6	76,1	185	1	77	P50	63-A4

$P_1=0,12$ кВт $n_1=1400$ мин⁻¹

n_2 (мин ⁻¹)	M_2 (Н·м)	i	f_s	M_n (Н·м)	Редуктор	Габарит двигателя
7,1	85,6	196	4,3	368	854	63-A4
7	80,6	200	0,9	69	453	63-A4
6,7	125,8	208	5,2	660	P10	63-A4
6,7	103,1	208	1,6	165	P63	63-A4
6,7	96,1	208	2	194	P6A	63-A4
6,6	107,4	213	3,8	407	P85	63-A4
5,8	106,8	240	3,9	418	P85	63-A4
5,7	142	245	4,6	660	P10	63-A4
5,6	99,5	252	1,1	109	503	63-A4
5,6	97,4	252	2,4	230	633	63-A4
5,6	97,4	252	2,7	265	634	63-A4
5,6	97,4	252	3	290	6A3	63-A4
5,6	97,4	252	3,1	304	6A4	63-A4
5,4	101,9	258	0,8	77	P50	63-A4
5	110,5	280	4,7	518	854	63-A4
4,7	169,1	296	3,5	594	P10	63-A4
4,7	123,5	300	7,9	978	115	63-A4
4,5	132,8	310	1,2	165	P63	63-A4
4,5	132,8	310	1,5	194	P6A	63-A4
4,3	146	328	2,9	418	P85	63-A4
4,2	193,6	334	3,4	660	P10	63-A4
3,9	127	360	0,9	109	503	63-A4
3,9	124	360	1,9	230	633	63-A4
3,9	127	360	2,1	265	634	63-A4
3,9	124	360	2,3	290	6A3	63-A4
3,9	127	360	2,4	304	6A4	63-A4
3,8	149,2	370	1,1	165	P63	63-A4
3,8	146,1	370	1,3	194	P6A	63-A4
3,6	144,9	392	3,6	518	854	63-A4
3,5	230,2	403	2,6	594	P10	63-A4
3,3	165,8	420	5,9	978	115	63-A4
3,3	184,3	422	2,1	385	P85	63-A4
3,2	153,1	434	0,9	138	P63	63-A4
3,2	153,1	434	0,9	143	P6A	63-A4
3	176,1	466	1,9	330	P85	63-A4
2,8	165,1	504	1,6	265	634	63-A4
2,8	165,1	504	1,8	304	6A4	63-A4
2,6	284,4	529	1,9	550	P10	63-A4
2,6	190,5	540	5,1	978	115	63-A4
2,6	167,8	540	1,4	230	633	63-A4
2,6	167,8	540	1,7	290	6A3	63-A4
2,4	182,8	588	2,8	518	854	63-A4
2,3	203,3	605	1,6	330	P85	63-A4
2,2	309,3	624	1,7	528	P10	63-A4
1,9	205,6	720	1,1	230	633	63-A4
1,9	205,6	720	1,4	290	6A3	63-A4
1,9	209,6	756	1,3	265	634	63-A4
1,9	209,6	756	1,5	304	6A4	63-A4
1,8	249	780	3,9	978	115	63-A4
1,8	223,9	784	2,3	518	854	63-A4

Выбор мотор-редукторов

$P_1=0,12$ кВт $n_1=1400$ мин⁻¹

n_2 (мин ⁻¹)	M_2 (Н·м)	i	f_s	M_n (Н·м)	Редуктор	Габарит двигателя
1,4	262,5	1008	1	265	634	63-A4
1,4	262,5	1008	1,2	304	6A4	63-A4
1,4	287,2	1036	1,8	518	854	63-A4
1,3	335,7	1080	2,9	978	115	63-A4
1,3	272,2	1080	0,8	230	633	63-A4
1,3	272,2	1080	1,1	290	6A3	63-A4
1,1	324,6	1288	1,6	518	854	63-A4
1,1	379,3	1290	2,6	978	115	63-A4
1,1	335,7	1332	0,8	265	634	63-A4
1,1	335,7	1332	0,9	304	6A4	63-A4
1	326,6	1440	0,9	290	6A3	63-A4
0,8	389,5	1656	0,8	304	6A4	63-A4
0,8	453,6	1800	2,2	978	115	63-A4
0,7	411,6	1960	1,3	518	854	63-A4
0,7	514,1	2040	1,9	978	115	63-A4
0,6	564,5	2400	1,7	978	115	63-A4
0,5	671,7	2856	0,8	518	854	63-A4
0,5	655,2	3000	1,5	978	115	63-A4

$P_1=0,18$ кВт $n_1=1400$ мин⁻¹

280	5,3	5	3,2	17	30	63-B4
200	7,3	7	2,3	17	30	63-B4
200	7,3	7	4,1	30	45	63-B4
200	7,5	7	7,6	57	50	63-B4
140	10,1	10	1,7	17	30	63-B4
140	10,3	10	2,9	30	45	63-B4
140	10,4	10	6	62	50	63-B4
100	14	14	2,1	30	45	63-B4
100	14,4	14	4,7	68	50	63-B4
93,3	14,2	15	1,3	19	30	63-B4
77,8	17,6	18	3,5	62	50	63-B4
70	18,2	20	1	19	30	63-B4
66,7	18,3	21	2,2	41	45	63-B4
53,8	23,3	26	2,8	66	50	63-B4
50	23,7	28	1,7	41	45	63-B4
46,7	24,2	30	0,9	21	30	63-B4
46,7	27,3	30	2,6	72	50	63-B4
46,5	29	30,1	1,9	55	P45	63-B4
46,5	29,7	30,1	2,6	77	P50	63-B4
38,9	32,3	36	2,2	72	50	63-B4
37,8	30,3	37	1,4	41	45	63-B4
32,6	36,9	43	1,8	68	50	63-B4
32,6	40,2	43	1,4	55	P45	63-B4
32,6	41,9	43	1,8	77	P50	63-B4
31,1	38,6	45	3,5	135	63	63-B4
31,1	38,6	45	4,5	175	63A	63-B4
30,4	35,3	46	1,2	41	45	63-B4
23,3	43,7	60	0,9	41	45	63-B4
23,3	45,2	60	1,4	62	50	63-B4

$P_1=0,18$ кВт $n_1=1400$ мин⁻¹

n_2 (мин ⁻¹)	M_2 (Н·м)	i	f_s	M_n (Н·м)	Редуктор	Габарит двигателя
23,3	47	60,2	1,2	55	P45	63-B4
23,3	54	60,2	1,4	77	P50	63-B4
20,9	52,3	67	2,4	124	63	63-B4
20,9	52,3	67	3	159	63A	63-B4
20,6	50,4	68	1,2	58	50	63-B4
18,1	61,4	77,4	1,4	88	P50	63-B4
17,5	56,2	80	1	57	50	63-B4
17,5	59,3	80	2	119	63	63-B4
17,5	59,3	80	2,6	153	63A	63-B4
15,5	66,9	90,3	0,8	55	P45	63-B4
14,9	63,5	94	1,9	119	63	63-B4
14,9	63,5	94	2	130	63A	63-B4
14	65	100	0,8	51	50	63-B4
12,5	88,8	112	1	88	P50	63-B4
10,1	121,1	139	1,5	187	P63	63-B4
10,1	119,3	139	1,8	218	P6A	63-B4
10	91	140	0,8	69	453	63-B4
10	105,6	140	3,5	368	854	63-B4
9	112,8	155	0,8	88	P50	63-B4
9	112,8	155	0,8	88	P50	63-B4
8,4	131,6	166	1,4	187	P63	63-B4
8,4	129,5	166	1,7	218	P6A	63-B4
8	169,3	176	4,7	803	P10	63-B4
8	144,1	176	3,1	440	P85	63-B4
7,1	132,5	196	2,8	368	854	63-B4
6,7	194,7	208	3,4	660	P10	63-B4
6,7	159,5	208	1	165	P63	63-B4
6,7	148,7	208	1,3	194	P6A	63-B4
6,7	150,2	210	5,7	863	115	63-B4
6,6	166,1	213	2,4	407	P85	63-B4
5,8	165,4	240	2,5	418	P85	63-B4
5,7	219,8	245	3	660	P10	63-B4
5,6	150,7	252	1,5	230	633	63-B4
5,6	150,7	252	1,8	265	634	63-B4
5,6	150,7					

Выбор мотор-редукторов

P₁=0,18 кВт n₁=1400 мин⁻¹

n ₂ (мин ⁻¹)	M ₂ (Н·м)	i	fs	Mn (Н·м)	Редуктор	Габарит двигателя
3,3	256,6	420	3,8	978	115	63-B4
3,3	285,3	422	1,3	385	P85	63-B4
3	272,6	466	1,2	330	P85	63-B4
2,8	255,5	504	1	265	63A	63-B4
2,8	255,5	504	1,2	304	6A4	63-B4
2,6	440,1	529	1,2	550	P10	63-B4
2,6	294,8	540	3,3	978	115	63-B4
2,6	259,7	540	0,9	230	633	63-B4
2,6	259,7	540	1,1	290	6A3	63-B4
2,4	282,8	588	1,8	518	854	63-B4
2,3	314,6	605	1	330	P85	63-B4
2,2	478,6	624	1,1	528	P10	63-B4
1,9	318,2	720	0,9	290	6A3	63-B4
1,9	324,3	756	0,8	265	63A	63-B4
1,9	324,3	756	0,9	304	6A4	63-B4
1,8	385,3	780	2,5	978	115	63-B4
1,8	346,5	784	1,5	518	854	63-B4
1,4	444,4	1036	1,2	518	854	63-B4
1,3	519,5	1080	1,9	978	115	63-B4
1,1	502,3	1288	1	518	854	63-B4
1,1	587	1290	1,7	978	115	63-B4
0,8	702	1800	1,4	978	115	63-B4
0,7	637	1960	0,8	518	854	63-B4
0,7	795,6	2040	1,2	978	115	63-B4
0,6	873,6	2400	1,1	978	115	63-B4
0,5	1014	3000	1	978	115	63-B4

P₁=0,25 кВт n₁=1400 мин⁻¹

200	9,5	7	3,2	30	45	71-A4
200	9,8	7	5,8	57	50	71-A4
140	13,4	10	2,2	30	45	71-A4
140	13,6	10	4,6	62	50	71-A4
100	18,3	14	1,6	30	45	71-A4
100	18,8	14	3,6	68	50	71-A4
93,3	20,1	15	6,9	138	63	71-A4
77,8	23	18	2,7	62	50	71-A4
73,7	25,2	19	5,5	138	63	71-A4
73,7	25,2	19	7,1	178	63A	71-A4
66,7	23,9	21	1,7	41	45	71-A4
58,3	30,6	24	4,6	142	63	71-A4
58,3	30,6	24	6	185	63A	71-A4
53,8	30,5	26	2,2	66	50	71-A4
50	30,9	28	1,3	41	45	71-A4
46,8	37,6	29,9	4,4	165	P63	71-A4
46,8	37,6	29,9	4,8	182	P6A	71-A4
46,7	35,7	30	2	72	50	71-A4
46,7	37,7	30	3,9	146	63	71-A4
46,7	37,7	30	5	189	63A	71-A4
46,5	37,9	30,1	1,5	55	P45	71-A4

P₁=0,25 кВт n₁=1400 мин⁻¹

n ₂ (мин ⁻¹)	M ₂ (Н·м)	i	fs	Mn (Н·м)	Редуктор	Габарит двигателя
46,5	38,9	30,1	2	77	P50	71-A4
38,9	42,2	36	1,7	72	50	71-A4
38,9	41,6	36	3,5	147	63	71-A4
38,9	41,6	36	4,6	191	63A	71-A4
37,8	39,6	37	1	41	45	71-A4
37,1	46,8	37,7	3,5	165	P63	71-A4
37,1	46,8	37,7	3,9	182	P6A	71-A4
36,8	45,9	38	7,3	336	85	71-A4
32,6	48,2	43	1,4	68	50	71-A4
32,6	52,6	43	1	55	P45	71-A4
32,6	54,8	43	1,4	77	P50	71-A4
31,1	50,5	45	2,7	135	63	71-A4
31,1	50,5	45	3,5	175	63A	71-A4
30,4	46,1	46	0,9	41	45	71-A4
30,4	53,2	46	6,1	326	85	71-A4
29,7	56	47,1	3,3	187	P63	71-A4
29,7	56	47,1	3,7	206	P6A	71-A4
26,9	58,3	52	5	289	85	71-A4
24,7	61,6	56,6	3	187	P63	71-A4
24,7	61,6	56,6	3,3	206	P6A	71-A4
23,5	68	59,7	6,1	418	P85	71-A4
23,3	59,2	60	1	62	50	71-A4
23,3	61,4	60,2	0,9	55	P45	71-A4
23,3	70,6	60,2	1,1	77	P50	71-A4
21,9	75,1	64	7,1	536	110	71-A4
20,9	68,3	67	1,8	124	63	71-A4
20,9	74	67	3,9	289	85	71-A4
20,9	68,3	67	2,3	159	63A	71-A4
20,6	65,9	68	0,9	58	50	71-A4
19,8	74,5	70,7	2,5	187	P63	71-A4
19,8	73,3	70,7	2,8	206	P6A	71-A4
19,4	78,7	72,3	5,2	407	P85	71-A4
18,9	73	74	3,7	268	85	71-A4
18,1	80,3	77,4	1,1	88	P50	71-A4
17,5	73,4	80	0,8	57	50	71-A4
17,5	77,5	80	1,5	119	63	71-A4
17,5	77,5	80	2	153	63A	71-A4
17,1	84,7	81,7	4,9	418	P85	71-A4
16,8	97,6	83,2	6,8	660	P10	71-A4
16,7	92,8	84	5,3	494	110	71-A4
15,9	109	87,8	1,7	187	P63	71-A4
15,9	107,5	87,8	2	218	P6A	71-A4
14,9	83,1	94	1,4	119	63	71-A4
14,9	83,1	94	1,6	130	63A	71-A4
14,6	86,5	96	2,8	242	85	71-A4
14,1	101	99	4,8	483	110	71-A4
13,9	116,2	100,5	5,1	594	P10	71-A4
13,3	107,1	105	3,6	385	P85	71-A4
12,6	134	111	1,4	187	P63	71-A4
12,6	132,1	111	1,7	218	P6A	71-A4

Выбор мотор-редукторов

P₁=0,25 кВт n₁=1400 мин⁻¹

n ₂ (мин ⁻¹)	M ₂ (Н·м)	i	fs	Mn (Н·м)	Редуктор	Габарит двигателя
12,5	116,1	112	0,8	88	P50	71-A4
10,6	143,6	132	3,8	550	P10	71-A4
10,1	158,3	139	1,2	187	P63	71-A4
10,1	156	139	1,4	218	P6A	71-A4
10	138	140	2,7	368	854	71-A4
8,4	172,1	166	1,1	187	P63	71-A4
8,4	169,3	166	1,3	218	P6A	71-A4
8	221,4	176	3,6	803	P10	71-A4
8	188,5	176	2,3	440	P85	71-A4
7,1	173,3	196	2,1	368	854	71-A4
6,7	254,6	208	2,6	660	P10	71-A4
6,7	208,6	208	0,8	165	P63	71-A4
6,7	194,5	208	1	194	P6A	71-A4
6,7	196,4	210	4,4	863	115	71-A4
6,6	217,3	213	1,9	407	P85	71-A4
5,8	216,2	240	1,9	418	P85	71-A4
5,7	287,4	245	2,3	660	P10	71-A4
5,6	197,1	252	1,3	265	63A	71-A4
5,6	197,1	252	1,5	304	6A4	71-A4
5	223,7	280	2,3	518	854	71-A4
4,7	342,2	296	1,7	594	P10	71-A4
4,7	249,9	300	3,9	978	115	71-A4
4,3	295,5	328	1,4	418	P85	71-A4
4,2	391,8	334	1,7	660	P10	71-A4
3,9	257	360	1	265	63A	71-A4
3,9	257	360	1,2	304	6A4	71-A4
3,6	293,2	392	1,8	518	854	71-A4
3,5	465,9	403	1,3	594	P10	71-A4
3,3	335,6	420	2,9	978	115	71-A4
3,3	373	422	1	385	P85	71-A4
3	356,5	466	0,9	330	P85	71-A4
2,8	334,2	504	0,8	265	63A	71-A4
2,8	334,2	504	0,9	304	6A4	71-A4
2,6	575,6	529	1	550	P10	71-A4
2,6	385,6	540	2,5	978	115	71-A4
2,4	369,9	588	1,4	518	854	71-A4
2,3	411,4	605	0,8	330	P85	71-A4
2,2	625,9	624	0,8	528	P10	71-A4
1,8	503,9	780	1,9	978	115	71-A4
1,8	453,2	784	1,1	518	854	71-A4
1,4	581,2	1036	0,9	518	854	71-A4
1,3	679,3	1080	1,4	978	115	71-A4
1,1	656,9	1288	0,8	518	854	71-A4
1,1	767,6	1290	1,3	978	115	71-A4
0,8	918	1800	1,1	978	115	71-A4
0,7	1040,4	2040	0,9	978	115	71-A4
0,6	1142,4	2400	0,9	978	115	71-A4

P₁=0,37 кВт n₁=1400 мин⁻¹

n ₂ (мин ⁻¹)	M ₂ (Н·м)	i	fs	Mn (Н·м)	Редуктор	Габарит двигателя
200	14,1	7	2,1	30	45	71-B4
200	14,5	7	3,9	57	50	71-B4
140	19,9	10	1,5	30	45	71-B4
140	20,2	10	3,1	62	50	71-B4
140	20,4	10	6,6	134	63	71-B4
100	27,2	14	1,1	30	45	71-B4
100	27,9	14	2,4	68	50	71-B4
93,3	29,9	15	4,6	138	63	71-B4
93,3	29,9	15	6	178	63A	71-B4
77,8	34	18	1,8	62	50	71-B4
73,7	37,3	19	3,7	138	63	71-B4
73,7	37,3	19	4,8	178	63A	71-B4
66,7	35,5	21	1,2	41	45	71-B4
58,3	45,4	24	3,1	142	63	71-B4
58,3	45,4	24	4,1	185	63A	71-B4
53,8	45,2	26	1,5	66	50	71-B4
50	45,9	28	0,9	41	45	71-B4
46,8	55,8	29,9	3	165	P63	71-B4
46,8	55,8	29,9	3,3	182	P6A	71-B4
46,7	52,9	30	1,4	72	50	71-B4
46,7	55,9	30	2,6	146	63	71-B4
46,7	55,9	30	3,4	189	63A	71-B4
46,5	56,1	30,1	1	55	P45	71-B4
46,5	57,6	30,1	1,3	77	P50	71-B4
38,9	62,6	36	1,2	72	50	71-B4
38,9	61,7	36	2,4	147	63	71-B4
38,9	61,7	36	3,1	191	63A	71-B4
37,1	69,4	37,7	2,4	165	P63	71-B4
37,1	69,4	37,7	2,6	182	P6A	71-B4
36,8	68	38	4,9	336	85	71-B4
32,6	71,5	43	1	68	50	71-B4
32,6	81,3	43	0,9	77	P50	71-B4
31,1	74,8	45	1,8	135	63	71-B4
31,1	74,8	45	2,3	175	63A	71-B4
30,4	78,8	46	4,1	326	85	71-B4
29,7	83,1	47,1	2,3	187	P63	71-B4
29,7	83,1	47,1	2,5	206	P6A	

Выбор мотор-редукторов

1

P ₁ =0,37 кВт n ₁ =1400 мин ⁻¹						
n ₂ (мин ⁻¹)	M ₂ (Н·м)	i	fs	Mn (Н·м)	Редуктор	Габарит двигателя
17,5	114,9	80	1,3	153	63А	71-В4
17,1	125,6	81,7	3,3	418	Р85	71-В4
16,8	144,7	83,2	4,6	660	Р10	71-В4
16,7	137,6	84	3,6	494	110	71-В4
15,9	161,5	87,8	1,2	187	Р63	71-В4
15,9	159,3	87,8	1,4	218	Р6А	71-В4
14,9	123,2	94	1	119	63	71-В4
14,9	123,2	94	1,1	130	63А	71-В4
14,6	128,2	96	1,9	242	85	71-В4
14,1	149,7	99	3,2	483	110	71-В4
13,9	172,2	100,5	3,4	594	Р10	71-В4
13,3	158,8	105	2,4	385	Р85	71-В4
12,6	198,6	111	0,9	187	Р63	71-В4
12,6	195,8	111	1,1	218	Р6А	71-В4
10,6	212,9	132	2,6	550	Р10	71-В4
10,1	234,7	139	0,8	187	Р63	71-В4
10,1	231,2	139	0,9	218	Р6А	71-В4
10	204,6	140	1,8	368	85А	71-В4
8,4	251	166	0,9	218	Р6А	71-В4
8	328,2	176	2,4	803	Р10	71-В4
8	279,4	176	1,6	440	Р85	71-В4
7,1	256,8	196	1,4	368	85А	71-В4
6,7	377,4	208	1,7	660	Р10	71-В4
6,7	291,1	210	3	863	115	71-В4
6,6	322,1	213	1,3	407	Р85	71-В4
5,8	320,5	240	1,3	418	Р85	71-В4
5,7	426	245	1,5	660	Р10	71-В4
5,6	292,1	252	0,9	265	63А	71-В4
5,6	292,1	252	1	304	6А4	71-В4
5	331,6	280	1,6	518	85А	71-В4
4,7	507,2	296	1,2	594	Р10	71-В4
4,7	370,4	300	2,6	978	115	71-В4
4,3	438,1	328	1	418	Р85	71-В4
4,2	580,8	334	1,1	660	Р10	71-В4
3,9	381	360	0,8	304	6А4	71-В4
3,6	434,6	392	1,2	518	85А	71-В4
3,5	690,6	403	0,9	594	Р10	71-В4
3,3	497,4	420	2	978	115	71-В4
2,6	571,5	540	1,7	978	115	71-В4
2,4	548,3	588	0,9	518	85А	71-В4
1,8	746,9	780	1,3	978	115	71-В4
1,8	671,7	784	0,8	518	85А	71-В4
1,3	1007	1080	1	978	115	71-В4
1,1	1137,8	1290	0,9	978	115	71-В4

P ₁ =0,55 кВт n ₁ =1400 мин ⁻¹						
n ₂ (мин ⁻¹)	M ₂ (Н·м)	i	fs	Mn (Н·м)	Редуктор	Габарит двигателя
200	21,6	7	2,6	57	50	80-А4
200	21,9	7	5,7	125	63	80-А4
200	21,9	7	7,4	162	63А	80-А4

P ₁ =0,55 кВт n ₁ =1400 мин ⁻¹						
n ₂ (мин ⁻¹)	M ₂ (Н·м)	i	fs	Mn (Н·м)	Редуктор	Габарит двигателя
140	30,2	10	2,1	62	50	80-А4
140	30,5	10	4,4	134	63	80-А4
140	30,5	10	5,7	173	63А	80-А4
100	41,7	14	1,6	68	50	80-А4
100	41,2	14	7,4	305	85	80-А4
93,3	44,7	15	3,1	138	63	80-А4
93,3	44,7	15	4	178	63А	80-А4
77,8	50,9	18	1,2	62	50	80-А4
73,7	55,9	19	2,5	138	63	80-А4
73,7	55,9	19	3,2	178	63А	80-А4
70	59,6	20	4,9	294	85	80-А4
63,6	64,7	22	4,5	294	85	80-А4
60,9	69,4	23	7,4	515	110	80-А4
58,3	67,9	24	2,1	142	63	80-А4
58,3	67,9	24	2,7	185	63А	80-А4
53,8	67,6	26	1	66	50	80-А4
50	79,2	28	4,4	347	85	80-А4
46,8	83,4	29,9	2	165	Р63	80-А4
46,8	83,4	29,9	2,2	182	Р6А	80-А4
46,7	79,2	30	0,9	72	50	80-А4
46,7	83,7	30	1,7	146	63	80-А4
46,7	86	30	7,6	651	110	80-А4
46,7	83,7	30	2,3	189	63А	80-А4
38,9	92,3	36	1,6	147	63	80-А4
38,9	92,3	36	2,1	191	63А	80-А4
37,1	103,8	37,7	1,6	165	Р63	80-А4
37,1	103,8	37,7	1,8	182	Р6А	80-А4
36,8	101,7	38	3,3	336	85	80-А4
36,8	107,4	38	6	641	110	80-А4
31,1	112	45	1,2	135	63	80-А4
31,1	123,8	45	4,8	599	110	80-А4
31,1	112	45	1,6	175	63А	80-А4
30,4	117,9	46	2,8	326	85	80-А4
29,7	124,3	47,1	1,5	187	Р63	80-А4
29,7	124,3	47,1	1,7	206	Р6А	80-А4
26,9	129,4	52	2,2	289	85	80-А4
26,4	139,9	53	4,4	620	110	80-А4
24,7	136,6	56,6	1,4	187	Р63	80-А4
24,7	136,6	56,6	1,5	206	Р6А	80-А4
23,5	150,8	59,7	2,8	418	Р85	80-А4
21,9	166,5	64	3,2	536	110	80-А4
20,9	151,6	67	0,8	124	63	80-А4
20,9	164,2	67	1,8	289	85	80-А4
20,9	151,6	67	1	159	63А	80-А4
19,8	165,3	70,7	1,1	187	Р63	80-А4
19,8	162,6	70,7	1,3	206	Р6А	80-А4
19,4	174,4	72,3	2,3	407	Р85	80-А4
18,9	161,8	74	1,7	268	85	80-А4
17,5	171,9	80	0,9	153	63А	80-А4
17,1	187,9	81,7	2,2	418	Р85	80-А4

Выбор мотор-редукторов

1

P ₁ =0,55 кВт n ₁ =1400 мин ⁻¹						
n ₂ (мин ⁻¹)	M ₂ (Н·м)	i	fs	Mn (Н·м)	Редуктор	Габарит двигателя
16,8	216,4	83,2	3	660	Р10	80-А4
16,7	205,8	84	2,4	494	110	80-А4
15,9	241,6	87,8	0,8	187	Р63	80-А4
15,9	238,3	87,8	0,9	218	Р6А	80-А4
14,6	191,8	96	1,3	242	85	80-А4
14,1	223,9	99	2,2	483	110	80-А4
13,9	257,6	100,5	2,3	594	Р10	80-А4
13,3	237,5	105	1,6	385	Р85	80-А4
10,6	318,5	132	1,7	550	Р10	80-А4
8	491	176	1,6	803	Р10	80-А4
8	418	176	1,1	440	Р85	80-А4
6,7	564,6	208	1,2	660	Р10	80-А4
6,7	435,4	210	2	863	115	80-А4
6,6	481,8	213	0,8	407	Р85	80-А4
5,8	479,5	240	0,9	418	Р85	80-А4
5,7	637,3	245	1	660	Р10	80-А4
4,7	758,8	296	0,8	594	Р10	80-А4
4,7	554,2	300	1,8	978	115	80-А4
4,2	865	334	0,8	660	Р10	80-А4
3,3	744,2	420	1,3	978	115	80-А4
2,6	855	540	1,1	978	115	80-А4
1,8	1117,4	780	0,9	978	115	80-А4

P ₁ =0,75 кВт n ₁ =1400 мин ⁻¹						
n ₂ (мин ⁻¹)	M ₂ (Н·м)	i	fs	Mn (Н·м)	Редуктор	Габарит двигателя
200	29,3	7	1,9	57	50	80-В4
200	29,7	7	4,2	125	63	80-В4
200	29,7	7	5,5	162	63А	80-В4
140	40,9	10	1,5	62	50	80-В4
140	41,4	10	3,2	134	63	80-В4
140	40,9	10	6,9	284	85	80-В4
140	41,4	10	4,2	173	63А	80-В4
100	56,5	14	1,2	68	50	80-В4
100	55,8	14	5,5	305	85	80-В4
93,3	60,6	15	2,3	138	63	80-В4
93,3	60,6	15	2,9	178	63А	80-В4
87,5	67	16	8	536	110	80-В4
77,8	69	18	0,9	62	50	80-В4
73,7	75,7	19	1,8	138	63	80-В4
73,7	75,7	19	2,4	178	63А	80-В4
70	80,7	20	3,6	294	85	80-В4
70	83,8	20	6,5	546	110	80-В4
63,6	87,7	22	3,4	294	85	80-В4
60,9	94	23	5,5	515	110	80-В4
58,3	92	24	1,5	142	63	80-В4
58,3	92	24	2	185	63А	80-В4
50	107,3	28	3,2	347	85	80-В4
46,8	113,1	29,9	1,5	165	Р63	80-В4
46,8	113,1	29,9	1,6	182	Р6А	80-В4
46,7	113,4	30	1,3	146	63	80-В4

P ₁ =0,75 кВт n ₁ =1400 мин ⁻¹						
n ₂ (мин ⁻¹)	M ₂ (Н·м)	i	fs	Mn (Н·м)	Редуктор	Габарит двигателя
46,7	116,5	30	5,6	651	110	80-В4
46,7	113,4	30	1,7	189	63А	80-В4
38,9	125,1	36	1,2	147	63	80-В4
38,9	125,1	36	1,5	191	63А	80-В4
37,1	140,6	37,7	1,2	165	Р63	80-В4
37,1	140,6	37,7	1,3	182	Р6А	80-В4
36,8	137,9	38	2,4	336	85	80-В4
36,8	145,6	38	4,4	641	110	80-В4
31,1	151,8	45	0,9	135	63	80-В4
31,1	167,9	45	3,6	599	110	80-В4
31,1	151,8	45	1,2	175	63А	80-В4
30,4	159,8	46	2	326	85	80-В4
29,7	168,5	47,1	1,1	187	Р63	80-В4
29,7	168,5	47,1	1,2	206	Р6А	80-В4
26,9	175,4	52	1,6	289	85	80-В4
26,4	189,6	53	3,3	620	110	80-В4
24,7	185,1	56,6	1	187	Р63	80-В4
24,7	185,1	56,6	1,1	206	Р6А	80-В4
23,5	204,4	59,7	2	418	Р85	80-В4
21,9	225,7	64	2,4	536	110	80-В4
20,9	222,5	67	1,3	289	85	80-В4
20,9	205,4	67	0,8	159	63А	80-В4
19,8	224	70,7	0,8	187	Р63	80-В4
19,8	220,4	70,7	0,9	206	Р6А	80-В4
19,4	236,4	72,3	1,7	407	Р85	80-В4
18,9	219,3	74	1,2	268	85	80-В4
17,1	254,7	81,7	1,6	418	Р85	80-В4
16,8	293,4	83,				

Выбор мотор-редукторов

P₁=1,1 кВт n₁=1400 мин⁻¹

n ₂ (мин ⁻¹)	M ₂ (Н·м)	i	fs	Mп (Н·м)	Редуктор	Габарит двигателя
140	60,3	10	2,9	173	63А	90-S4
100	81,4	14	3,7	305	85	90-S4
93,3	88,3	15	1,6	138	63	90-S4
93,3	88,3	15	2	178	63А	90-S4
87,5	97,7	16	5,5	536	110	90-S4
73,7	110,4	19	1,2	138	63	90-S4
73,7	110,4	19	1,6	178	63А	90-S4
70	117,7	20	2,5	294	85	90-S4
70	122,2	20	4,5	546	110	90-S4
63,6	127,8	22	2,3	294	85	90-S4
60,9	137,1	23	3,8	515	110	90-S4
58,3	134,1	24	1,1	142	63	90-S4
58,3	134,1	24	1,4	185	63А	90-S4
50	156,5	28	2,2	347	85	90-S4
46,8	164,8	29,9	1	165	Р63	90-S4
46,8	164,8	29,9	1,1	182	Р6А	90-S4
46,7	165,4	30	0,9	146	63	90-S4
46,7	169,9	30	3,8	651	110	90-S4
46,7	165,4	30	1,1	189	63А	90-S4
38,9	182,4	36	0,8	147	63	90-S4
38,9	182,4	36	1	191	63А	90-S4
37,1	205	37,7	0,8	165	Р63	90-S4
37,1	205	37,7	0,9	182	Р6А	90-S4
36,8	201	38	1,7	336	85	90-S4
36,8	212,3	38	3	641	110	90-S4
31,1	244,7	45	2,4	599	110	90-S4
30,4	233	46	1,4	326	85	90-S4
29,7	245,6	47,1	0,8	187	Р63	90-S4
29,7	245,6	47,1	0,8	206	Р6А	90-S4
26,9	255,7	52	1,1	289	85	90-S4
26,4	276,4	53	2,2	620	110	90-S4
24,7	269,9	56,6	0,8	206	Р6А	90-S4
23,5	298	59,7	1,4	418	Р85	90-S4
21,9	329	64	1,6	536	110	90-S4
20,9	324,4	67	0,9	289	85	90-S4
19,4	344,7	72,3	1,2	407	Р85	90-S4
18,9	319,8	74	0,8	268	85	90-S4
17,1	371,3	81,7	1,1	418	Р85	90-S4
16,8	427,7	83,2	1,5	660	Р10	90-S4
16,7	406,8	84	1,2	494	110	90-S4
14,1	442,5	99	1,1	483	110	90-S4
13,9	509,1	100,5	1,2	594	Р10	90-S4
13,3	469,4	105	0,8	385	Р85	90-S4
10,6	629,4	132	0,9	550	Р10	90-S4

P₁=1,5 кВт n₁=1400 мин⁻¹

200	59,3	7	2,1	125	63	90-LA4
200	62,8	7	4,1	257	85	90-LA4
200	62,8	7	7,7	483	110	90-LA4

P₁=1,5 кВт n₁=1400 мин⁻¹

n ₂ (мин ⁻¹)	M ₂ (Н·м)	i	fs	Mп (Н·м)	Редуктор	Габарит двигателя
200	59,3	7	2,7	162	63А	90-LA4
140	82,6	10	1,6	134	63	90-LA4
140	81,6	10	3,5	284	85	90-LA4
140	87,7	10	6	525	110	90-LA4
140	82,6	10	2,1	173	63А	90-LA4
100	111,4	14	2,7	305	85	90-LA4
93,3	120,9	15	1,1	138	63	90-LA4
93,3	120,9	15	1,5	178	63А	90-LA4
87,5	133,8	16	4	536	110	90-LA4
73,7	151,2	19	0,9	138	63	90-LA4
73,7	151,2	19	1,2	178	63А	90-LA4
70	161,2	20	1,8	294	85	90-LA4
70	167,3	20	3,3	546	110	90-LA4
63,6	175	22	1,7	294	85	90-LA4
60,9	187,7	23	2,7	515	110	90-LA4
58,3	183,6	24	0,8	142	63	90-LA4
58,3	183,6	24	1	185	63А	90-LA4
50	214,2	28	1,6	347	85	90-LA4
46,8	225,7	29,9	0,8	182	Р6А	90-LA4
46,7	232,6	30	2,8	651	110	90-LA4
46,7	226,4	30	0,8	189	63А	90-LA4
38,9	249,7	36	0,8	191	63А	90-LA4
36,8	275,2	38	1,2	336	85	90-LA4
36,8	290,7	38	2,2	641	110	90-LA4
31,1	335,1	45	1,8	599	110	90-LA4
30,4	319,1	46	1	326	85	90-LA4
26,9	350,1	52	0,8	289	85	90-LA4
26,4	378,4	53	1,6	620	110	90-LA4
23,5	408	59,7	1	418	Р85	90-LA4
21,9	450,4	64	1,2	536	110	90-LA4
19,4	472	72,3	0,9	407	Р85	90-LA4
17,1	508,3	81,7	0,8	418	Р85	90-LA4
16,8	585,6	83,2	1,1	660	Р10	90-LA4
16,7	556,9	84	0,9	494	110	90-LA4
14,1	605,9	99	0,8	483	110	90-LA4
13,9	697,1	100,5	0,9	594	Р10	90-LA4

P₁=1,8 кВт n₁=1400 мин⁻¹

200	73,2	7	1,7	125	63	90-LB4
200	77,6	7	3,3	257	85	90-LB4
200	77,6	7	6,2	483	110	90-LB4
200	73,2	7	2,2	162	63А	90-LB4
140	102,1	10	1,3	134	63	90-LB4
140	100,8	10	2,8	284	85	90-LB4
140	108,4	10	4,8	525	110	90-LB4
140	102,1	10	1,7	173	63А	90-LB4
100	137,6	14	2,2	305	85	90-LB4
93,3	149,3	15	0,9	138	63	90-LB4
93,3	149,3	15	1,2	178	63А	90-LB4

Выбор мотор-редукторов

P₁=1,8 кВт n₁=1400 мин⁻¹

n ₂ (мин ⁻¹)	M ₂ (Н·м)	i	fs	Mп (Н·м)	Редуктор	Габарит двигателя
87,5	165,3	16	3,2	536	110	90-LB4
73,7	186,7	19	1	178	63А	90-LB4
70	199,1	20	1,5	294	85	90-LB4
70	206,6	20	2,6	546	110	90-LB4
63,6	216,2	22	1,4	294	85	90-LB4
60,9	231,8	23	2,2	515	110	90-LB4
58,3	226,8	24	0,8	185	63А	90-LB4
50	264,6	28	1,3	347	85	90-LB4
46,7	287,3	30	2,3	651	110	90-LB4
36,8	339,9	38	1	336	85	90-LB4
36,8	359,1	38	1,8	641	110	90-LB4
31,1	413,9	45	1,4	599	110	90-LB4
30,4	394,1	46	0,8	326	85	90-LB4
26,4	467,5	53	1,3	620	110	90-LB4
23,5	504	59,7	0,8	418	Р85	90-LB4
21,9	556,4	64	1	536	110	90-LB4
16,8	723,3	83,2	0,9	660	Р10	90-LB4

P₁=2,2 кВт n₁=1400 мин⁻¹

200	91,2	7	2,8	257	85	100-LA4
200	91,2	7	5,3	483	110	100-LA4
140	118,4	10	2,4	284	85	100-LA4
140	127,3	10	4,1	525	110	100-LA4
100	161,6	14	1,9	305	85	100-LA4
87,5	194,2	16	2,8	536	110	100-LA4
70	233,8	20	1,3	294	85	100-LA4
70	242,7	20	2,2	546	110	100-LA4
63,6	254	22	1,2	294	85	100-LA4
60,9	272,3	23	1,9	515	110	100-LA4
50	310,8	28	1,1	347	85	100-LA4
46,7	337,4	30	1,9	651	110	100-LA4
36,8	421,8	38	1,5	641	110	100-LA4
31,1	486,2	45	1,2	599	110	100-LA4
26,4	549,1	53	1,1	620	110	100-LA4

P₁=3,0 кВт n₁=1400 мин⁻¹

200	123,8	7	2,1	257	85	100-LB4
200	123,8	7	3,9	483	110	100-LB4
140	160,8	10	1,8	284	85	100-LB4
140	172,9	10	3	525	110	100-LB4
100	219,5	14	1,4	305	85	100-LB4
87,5	263,7	16	2	536	110	100-LB4
70	317,6	20	0,9	294	85	100-LB4
70	329,6	20	1,7	546	110	100-LB4
63,6	344,9	22	0,9	294	85	100-LB4
60,9	369,8	23	1,4	515	110	100-LB4
50	422,1	28	0,8	347	85	100-LB4
46,7	458,3	30	1,4	651	110	100-LB4

P₁=3,0 кВт n₁=1400 мин⁻¹

n ₂ (мин ⁻¹)	M ₂ (Н·м)	i	fs	Mп (Н·м)	Редуктор	Габарит двигателя
36,8	572,9	38	1,1	641	110	100-LB4
31,1	660,3	45	0,9	599	110	100-LB4
26,4	745,7	53	0,8	620	110	100-LB4

P₁=4,0 кВт n₁=1400 мин⁻¹

200	164,5	7	1,6	257	85	112-M4
200	164,5	7	2,9	483	110	112-M4
140	213,6	10	1,3	284	85	112-M4
140	229,6	10	2,3	525	110	112-M4
100	291,6	14	1	305	85	112-M4
87,5	350,3	16	1,5	536	110	112-M4
70	437,9	20	1,2	546	110	112-M4
60,9	491,3	23	1	515	110	112-M4
46,7	608,8	30	1,1	651	110	112-M4
36,8	761	38	0,8	641	110	112-M4

P₁=5,5 кВт n₁=1400 мин⁻¹

200	224,8	7	2,1	483	110	132-S4
140	313,9	10	1,7	525	110	132-S4
87,5	478,9	16	1,1	536	110	132-S4

P₁=7,5 кВт n₁=1400 мин⁻¹

200	304,3	7	1,6	483	110	132-MA4
140	424,8	10	1,2	525	110	132-MA4
87,5	648,1	16	0,8	536	110	132-MA4

P₁=9,0 кВт n₁=1400 мин⁻¹

200	378,2	7	1,3	483	110	132-MB4
140	528	10	1	525	110	132-MB4



■ БЫСТРЫЙ ВЫБОР

Скорость на выходном валу n_2 [мин ⁻¹]	Переда- точное число i	Мощность двигателя P_{1M} [кВт]	Крутящий момент на выходе M_{2M} [Нм]	Сервис- фактор $f.s.$	Номинал. мощность P_{1R} [кВт]	Номинал. крутящий момент M_{2R} [Нм]	Возможные моторные фланцы B5		Возможные моторные фланцы B14		Динами- ческий КПД RD	Модуль зубчатого зацепления Mn [мм]	Код передаточ- ного числа
							A	B	O	P			
280	5	0,18	5	3,3	0,60	17	B		B-C		82	1,26	09
200	7	0,18	7	2,4	0,44	17	B		B-C		80	1,44	01
140	10	0,18	10	1,8	0,32	17	B		B-C		78	1,44	02
93	15	0,18	13	1,4	0,25	19	B		B-C		73	1,44	03
70	20	0,18	17	1,1	0,20	19	B		B-C		70	1,09	04
47	30	0,12	15	1,4	0,17	21	B		B-C		62	1,44	05
35	40	0,12	19	1,1	0,13	20	B		B-C		57	1,09	06
23	61	0,09	19	1,1	0,10	20	B		B-C		50	0,72	07
17,5	80	0,06	16	1,0	0,06	16	B		B-C		48	0,56	08
14	100	0,06*	16	0,5	0,03	8	B		B-C		40	0,45	10

 Возможные моторные фланцы
 В комплект поставки входит проставка
 В) По заказу возможен комплект без проставки
 С) Положение отверстий моторного фланца

* Мощность выше максимальной, которую может поддерживать редуктор. Выберите в соответствии с крутящим моментом M_{2R}

Редукторы **030** поставляются с синтетическим маслом, обеспечивающим смазку на весь период эксплуатации редуктора, техническое обслуживание не обязательно.

Тип синтетического масла и рекомендованное количество приведены в таблице 1.

Возможные радиальные и осевые нагрузки редуктора приведены в таблице 2.

СМАЗКА 030 Количество масла 0,03 л	
AGIP Teliум VSF 320	SHELL Omala S4 WE 320

табл. 1

РАДИАЛЬНЫЕ И ОСЕВЫЕ НАГРУЗКИ

Выходной вал

n_2 [мин ⁻¹]	F_A [N]	F_R [N]
200	120	600
150	140	700
100	160	800
75	180	900
50	200	1000
25	250	1250
15	280	1400

Входной вал

n_1 [мин ⁻¹]	F_A [N]	F_R [N]
1400	20	100

*Большие осевые нагрузки по направлению DX запрещены.

табл. 2

Доступны 3D модели

Вес редуктора 1,05 кг

P030FB... Базовое исполнение

М. фланцы	Артикул	ϕF	A
56B5	K030.4.041	120	61,5
63B5	K030.4.042	140	62,5
56B14	K030.4.046	80	61,5
63B14	K030.4.045	90	62,5

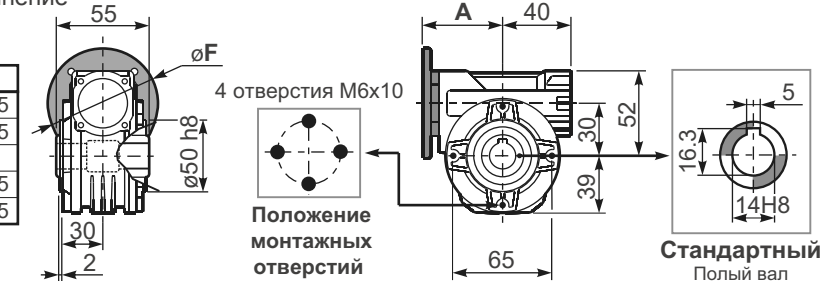

P030PA... Лапы

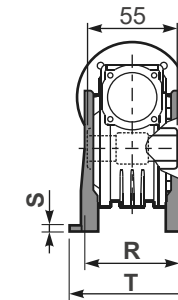

P030PB... Лапы

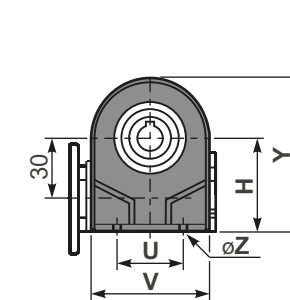

P030PV... Лапы

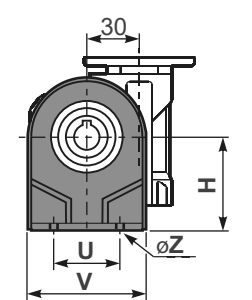

	H	R	S	T	U	V	Y	W	ϕZ	Артикул
тип В	55	66	3	87	50	78	94	107	$\phi 6,5$	K030.9.022
тип S	52	66	3	87	52	90	91	104	$\phi 6,5$	KS030.9.023

P030FC... Выходной фланец

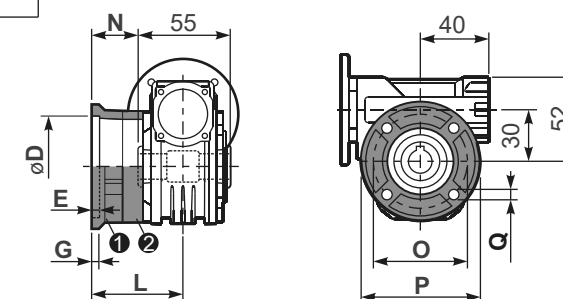

тип В	ϕD	E	G	L	N	O	P	Q	Артикул
FC	50 ^{+0,15} / _{+0,05}	6	6	50,5	23	68	80	7	1 K030.9.010 2 -
FL	60 ^{+0,15} / _{+0,05}	6	6	55,5	28	87	110	8,5	1 K045.9.010 2 -

тип S	ϕD	E	G	L	N	O	P	Q	Артикул
F1	40 ^{+0,15} / _{+0,10}	3,5	5,5	49	21,5	56	80	6,5	1 KS030.9.012 2 -

P030BR... Реактивная штанга

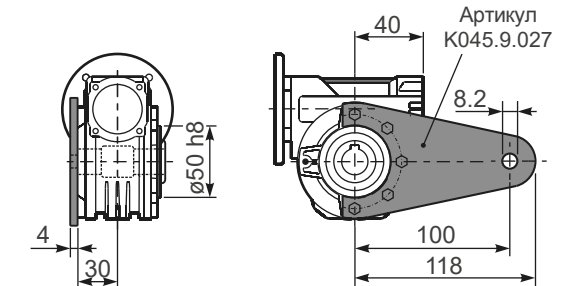

P030...S... Односторонний выходной вал

P030...D... Двухсторонний выходной вал

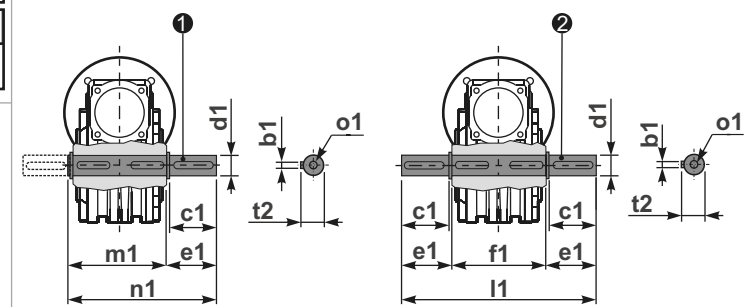

1 Артикул K030.5.028 тип В 2 Артикул K030.5.029 тип В

	ϕd	e	g	l	m	x	Артикул
тип В	9 h6	10,2	3	20	58	-	K030.5.006 PAM63
тип S	-	-	-	-	-	-	-

	b1	c1	d1	e1	f1	l1	m1	n1	t2	o1
тип В	5	25	14 ^{-0,005} / _{-0,020}	35,5	55	126	59	94,5	16	M5x14
тип S	-	-	-	-	-	-	-	-	-	-



■ БЫСТРЫЙ ВЫБОР

Скорость на выходном валу n_2 [мин ⁻¹]	Переда- точное число i	Мощность двигателя P_{1M} [кВт]	Крутящий момент на выходе M_{2M} [Нм]	Сервис- фактор $f.s.$	Номинал. мощность P_{1R} [кВт]	Номинал. крутящий момент M_{2R} [Нм]	Возможные моторные фланцы В5		Возможные моторные фланцы В14			Динами- ческий КПД RD	Модуль зубчатого зацепления Mn [мм]	Код передаточ- ного числа
							В	С	О	Р	Q			
200	7	0,37	14	2,2	0,80	30	В		В-С	В-С		80	2,2	01
140	10	0,37	20	1,5	0,57	30	В		В-С	В-С		79	2,2	02
100	14	0,37	27	1,1	0,41	30	В		В-С	В-С		77	2,4	03
67	21	0,37	36	1,2	0,43	41	В		В-С	В-С		67	1,6	04
50	28	0,25	31	1,3	0,33	41	В		В-С	В-С		65	2,5	05
38	37	0,25	40	1,0	0,26	41	В		В-С	В-С		63	1,8	06
30	46	0,25	46	0,9	0,22	41	В		В-С	В-С		59	1,5	07
23	60	0,18	41	1,0	0,18	41	В		В-С	В-С		56	1,2	08
20	70	0,12	31	1,0	0,12	30	В		В-С	В-С		54	1,0	09
13,7	102	0,09	31	1,0	0,09	29	В		В-С	В-С		49	0,72	10

 Возможные моторные фланцы
 В) В комплект поставки входит проставка
 В) По заказу возможен комплект без проставки
 С) Положение отверстий моторного фланца

Редукторы **045** поставляются с синтетическим маслом, обеспечивающим смазку на весь период эксплуатации редуктора, техническое обслуживание не обязательно.

Тип синтетического масла и рекомендованное количество приведены в таблице 1.

Возможные радиальные и осевые нагрузки редуктора приведены в таблице 2.

СМАЗКА 045 Количество масла 0,09 л

AGIP Tellium VSF 320 SHELL Omala S4 WE 320

табл. 1

РАДИАЛЬНЫЕ И ОСЕВЫЕ НАГРУЗКИ

Выходной вал

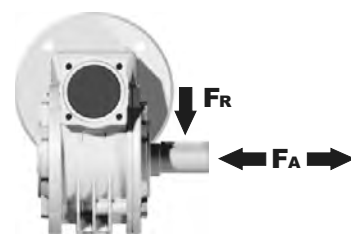

n_2 [мин ⁻¹]	F_A [N]	F_R [N]
200	180	900
150	200	1000
100	220	1100
75	240	1200
50	260	1400
25	300	1800
15	400	2000

Входной вал

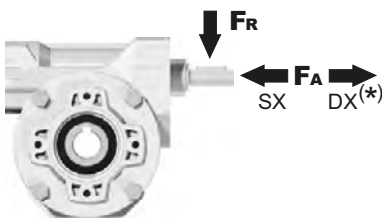

n_1 [мин ⁻¹]	F_A [N]	F_R [N]
1400	42	210

*Большие осевые нагрузки по направлению DX запрещены.

табл. 2

Доступны 3D модели

P045FB... Базовое исполнение

М. фланцы	Артикул	ϕF	A
63B5	K050.4.041	138	74
71B5	K050.4.042	160	71,5
56B14	KS40.4.049	80	71,5
63B14	K050.4.047	90	74
71B14	K050.4.045	105	71,5

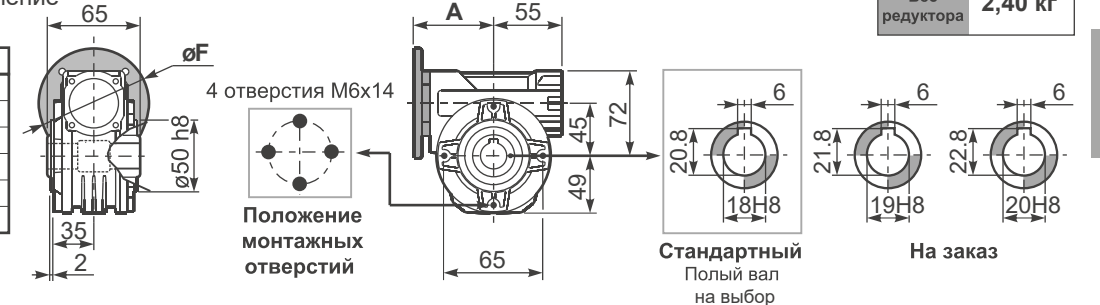

Вес редуктора 2,40 кг

P045PA... Лапы

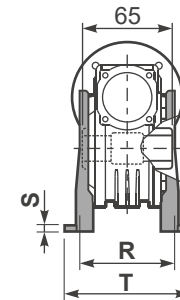

P045PB... Лапы

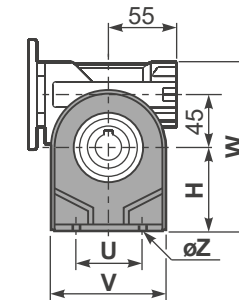

P045PV... Лапы

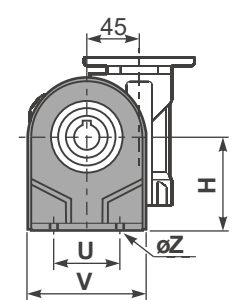

	H	R	S	T	U	V	Y	W	ϕZ	Артикул
тип В	72	81	3	100	52	98	121	144	$\phi 10,5$	K045.9.022
тип S	71	84	8	100	70	90	120	143	$\phi 8$	KS045.9.023

P045FC... Выходной фланец

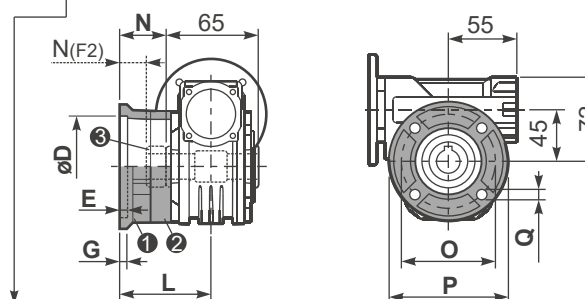

тип В	ϕD	E	G	L	N	O	P	Q	Артикул
FC	60 ^{+0,15} _{+0,05}	9	9	60,5	28	87	110	8,5	1 K045.9.010 2 -
FL	60 ^{+0,15} _{+0,05}	9	9	90,5	58	87	110	8,5	1 K045.9.010 2 K045.0.200

тип S	ϕD	E	G	L	N	O	P	Q	Артикул
F1	95 ^{+0,20} _{+0,15}	4	11	73,5	41	115	140	9	1 KS045.9.013 2 -
F2	60 ^{+0,15} _{+0,05}	9	9	60,5	19	87	110	8,5	1 KS045.9.010 2 S045.0.204
F3	80 ^{+0,15} _{+0,10}	3	8	51,5	19	100	120	9	1 KS045.9.014 2 -

P045BR... Реактивная штанга

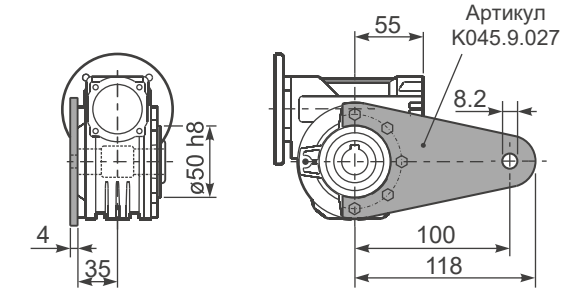

P045...S... Односторонний выходной вал

P045...D... Двухсторонний выходной вал

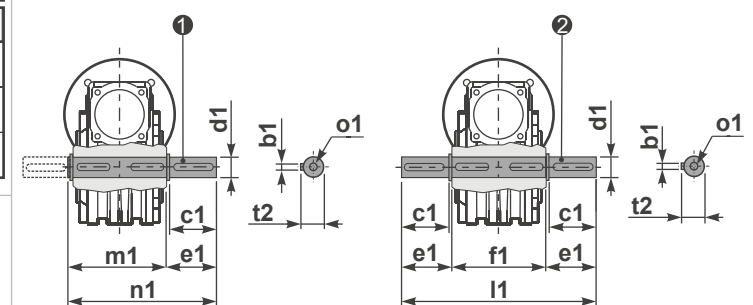

1 Артикул K045.5.028 тип В Артикул KS045.5.030 тип S
 2 Артикул K045.5.029 тип В Артикул KS045.5.031 тип S

R045FB... Входной вал

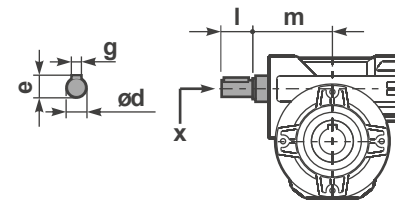

	ϕd	e	g	l	m	x	Артикул
тип В	11 h6	12,5	4	30	68	-	1 K045.5.006 PAM71 2 -
тип S	-	-	-	-	-	-	1 - 2 -

	b1	c1	d1	e1	f1	l1	m1	n1	t2	o1
тип В	6	32	18 ^{-0,005} _{-0,020}	43	65	151	70	113	20,5	M6x18
тип S	6	40	19 ^{-0,005} _{-0,020}	58,8	65	182	70	128,5	21,5	M8x20



■ БЫСТРЫЙ ВЫБОР

Скорость на выходном валу n_2 [мин ⁻¹]	Переда- точное число i	Мощность двигателя P_{1M} [кВт]	Крутящий момент на выходе M_{2M} [Нм]	Сервис- фактор $f.s.$	Номинал. мощность P_{1R} [кВт]	Номинал. крутящий момент M_{2R} [Нм]	Возможные моторные фланцы В5			Возможные моторные фланцы В14				Динами- ческий КПД RD	Модуль зубчатого зацепления Mn [мм]	Код передаточ- ного числа
							В	С	D	О	Р	Q	R			
200	7	0.75	29	1.9	1.5	57	В	В		В-С	В			82	2.5	01
140	10	0.75	41	1.5	1.1	62	В	В		В-С	В			80	2.4	02
100	14	0.75	57	1.2	0.90	68	В	В		В-С	В			79	2.6	03
78	18	0.55	51	1.2	0.67	62	В	В		В-С	В			75	2.0	04
54	26	0.55	67	1.0	0.54	66	В	В		В-С	В			69	2.7	05
47	30	0.55	79	0.9	0.50	72	В	В		В-С	В			70	2.5	12
39	36	0.37	63	1.2	0.43	72	В			В-С	В-С			69	2.1	06
33	43	0.37	72	1.0	0.35	68	В			В-С	В-С			66	1.8	07
28	50	0.25	53	1.2	0.31	66	В			В-С	В-С			62	1.5	13
23	60	0.25	59	1.0	0.26	62	В			В-С	В-С			58	1.3	08
21	68	0.25	66	0.9	0.22	58	В			В-С	В-С			57	1.2	09
17.5	80	0.18	53	1.1	0.19	57	В			В-С	В-С			54	1.0	10
14	100	0.12	41	1.3	0.15	51	В			В-С	В-С			50	0.8	11

■ Возможные моторные фланцы (B) В комплект поставки входит проставка (B) По заказу возможен комплект без проставки (C) Положение отверстий моторного фланца

Редукторы **050** поставляются с синтетическим маслом, обеспечивающим смазку на весь период эксплуатации редуктора, техническое обслуживание не обязательно.

Тип синтетического масла и рекомендованное количество приведены в таблице 1.

Возможные радиальные и осевые нагрузки редуктора приведены в таблице 2.

СМАЗКА 050 Количество масла 0,14 л	
AGIP Telium VSF 320	SHELL Omala S4 WE 320

табл. 1

РАДИАЛЬНЫЕ И ОСЕВЫЕ НАГРУЗКИ

Выходной вал

n_2 [мин ⁻¹]	F_A [N]	F_R [N]
200	240	1200
150	280	1400
100	300	1500
75	340	1700
50	380	1900
25	480	2500
15	560	2800

Входной вал

n_1 [мин ⁻¹]	F_A [N]	F_R [N]
1400	76	380

*Большие осевые нагрузки по направлению DX запрещены.

табл. 2

Доступны 3D модели

P050FB... Базовое исполнение

Вес редуктора **3,00 кг**

М. фланцы	Артикул	ϕF	A
63B5	K050.4.041	138	78,5
71B5	K050.4.042	160	76
80B5	K050.4.043	200	76,5
56B14	K050.4.049	80	76
63B14	K050.4.047	90	78,5
71B14	K050.4.045	105	76
80B14	K050.4.046	120	76,5

4 отверстия М6х9

Положение монтажных отверстий

Стандартный Полный вал На заказ "тип S"

P050PA... Лапы

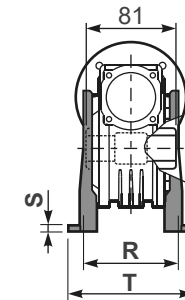

P050PB... Лапы

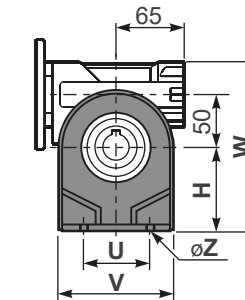

P050PV... Лапы

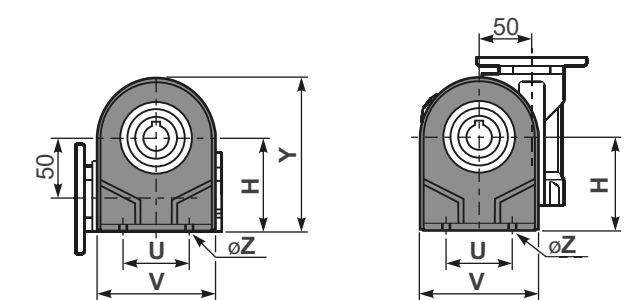

	H	R	S	T	U	V	Y	W	ϕZ	Артикул
тип В	82	98,5	3,5	123	63	113	138,5	163	$\phi 10,5$	K050.9.022
тип S	85	96	10	114	85	110	139,5	166	$\phi 10$	KS050.9.023

P050FC... Выходной фланец

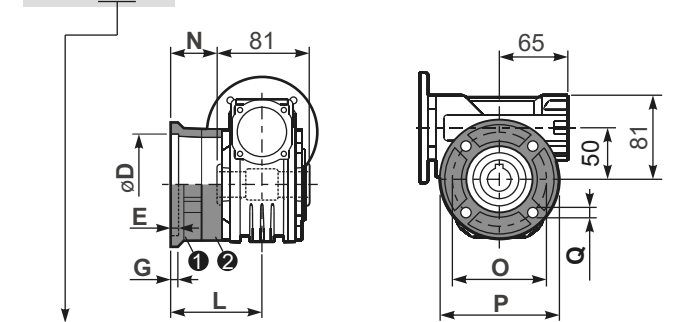

тип В	ϕD	E	G	L	N	O	P	Q	Артикул
FC	70 ^{+0.20} / _{+0.15}	9	12	85	44,5	90	123	10,5	1 K050.9.010 2 -
FL	70 ^{+0.20} / _{+0.15}	9	12	114,5	74	90	123	10,5	1 K050.9.010 2 K050.0.200

тип S	ϕD	E	G	L	N	O	P	Q	Артикул
F1	110 ^{+0.20} / _{+0.15}	4	11	83,5	43	130	160	10	1 KS050.9.012 2 -
F2	70 ^{+0.20} / _{+0.15}	9	12	76,5	36	90	123	10,5	1 KS050.9.014 2 -
F3	95 ^{+0.20} / _{+0.15}	4	10	66,5	26	115	140	10	1 KS050.9.013 2 -

P050BR... Реактивная штанга

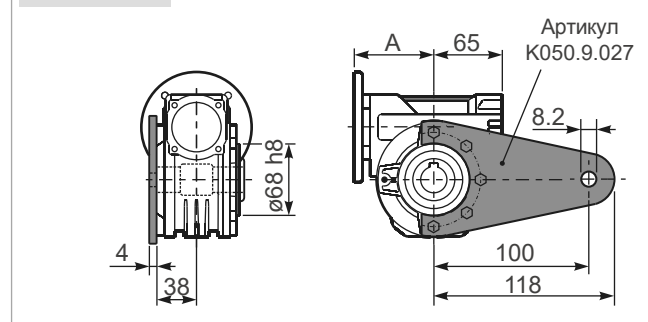

P050...S... Односторонний выходной вал

P050...D... Двухсторонний выходной вал

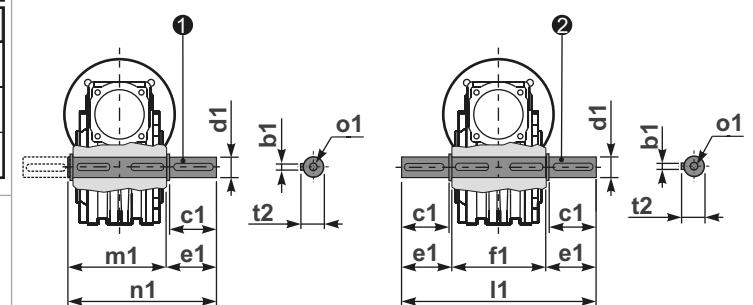

1 Артикул K050.5.028 тип В
Артикул KS050.5.030 тип S

2 Артикул K050.5.029 тип В
Артикул KS050.5.031 тип S

R050FB... Входной вал

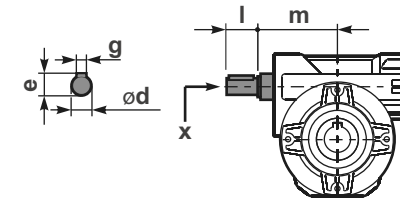

	ϕd	e	g	l	m	x	Артикул
тип В	16 h6	18	5	30	74,5	M6x16	1 K050.5.006 PAM71 2 K050.5.007 PAM80
тип S	14 h6	16	5	30	74,5	M5x10	1 KS050.5.008 PAM71 2 KS050.5.009 PAM80

	b1	c1	d1	e1	f1	l1	m1	n1	t2	o1
тип В	8	52	25 ^{-0.005} / _{+0.020}	59,5	81	200	86,5	146	28	M8x20
тип S	8	50	24 ^{-0.005} / _{+0.020}	68,8	81	218	86,5	155	27	M8x20



■ БЫСТРЫЙ ВЫБОР

Скорость на выходном валу n_2 [мин ⁻¹]	Переда- точное число i	Мощность двигателя P_{1M} [кВт]	Крутящий момент на выходе M_{2M} [Нм]	Сервис- фактор $f.s.$	Номинал. мощность P_{1R} [кВт]	Номинал. крутящий момент M_{2R} [Нм]	Входная скорость (n_1) = 1400 мин ⁻¹					Динами- ческий КПД RD	Модуль зубчатого зацепления Mn [мм]	Код передаточ- ного числа				
							Возможные моторные фланцы B5								Возможные моторные фланцы B14			
							C	D	E	F	G				R	T	U	V
200	7	7,5	315	1,5	11,5	483		B	B			B	B			88	5,5	01
140	10	7,5	440	1,2	9,0	525		B	B			B	B			86	5,4	02
88	16	5,5	492	1,1	6,0	536		B	B			B	B			82	5,3	03
70	20	4,0	447	1,2	4,9	546		B	B			B	B			82	4,5	04
61	23	3,0	377	1,4	4,1	515		B	B			B	B			80	3,9	05
47	30	3,0	467	1,4	4,2	651		B	B			B	B			76	5,6	06
37	38	3,0	583	1,1	3,3	641		B	B			B	B			75	4,7	07
31	45	2,2	493	1,2	2,7	599		B	B			B	B			73	4,0	08
26	53	2,2	557	1,1	2,5	620		B	B			B	B			70	3,5	09
22	64	1,5	452	1,2	1,8	536		B	B			B	B			69	2,9	10
16,7	84	1,1	410	1,2	1,3	494		B	B			B	B			65	2,2	11
14,1	99	1,1	446	1,1	1,2	483		B	B			B	B			60	1,9	12

■ Возможные моторные фланцы (B) В комплект поставки входит проставка (B) По заказу возможен комплект без проставки (C) Положение отверстий моторного фланца

Редукторы 110 поставляются с синтетическим маслом, обеспечивающим смазку на весь период эксплуатации редуктора, техническое обслуживание не обязательно. Оснащены сапуном, спускными и контрольными пробками.

Тип синтетического масла и рекомендованное количество приведены в таблице 1.

Возможные радиальные и осевые нагрузки редуктора приведены в таблице 2.

1,9 л	1,35 л	1,35 л	2,00 л	2,00 л	2,00 л

AGIP Blasia 460

табл. 1

РАДИАЛЬНЫЕ И ОСЕВЫЕ НАГРУЗКИ

Выходной вал

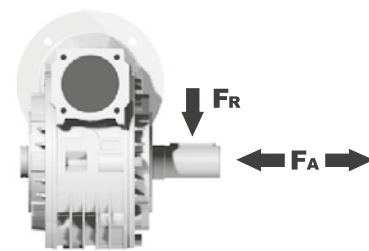

n_2 [мин ⁻¹]	F_A [N]	F_R [N]
200	600	2900
150	700	3300
100	750	3600
75	800	4000
50	920	4600
25	1200	6000
15	1400	7000

Входной вал

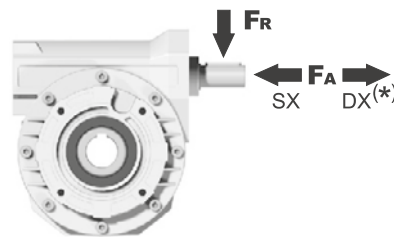

n_1 [мин ⁻¹]	F_A [N]	F_R [N]
1400	228	1140

*Большие осевые нагрузки по направлению DX запрещены.

табл. 2

Доступны 3D модели

Вес редуктора **35,00 кг**

P110FB... Базовое исполнение

М. фланцы	Артикул	ϕF	A
71B5	K023.4.041	160	136
80/90B5	K023.4.042	200	138
100/112B5	K023.4.043	250	147
132B5	несъемный	300	187

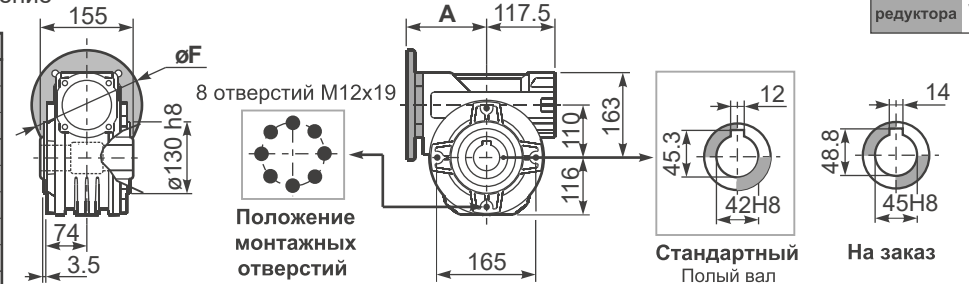

P110PA... Лапы

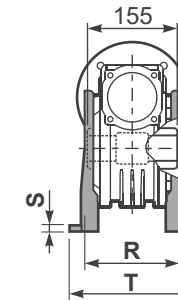

P110PB... Лапы

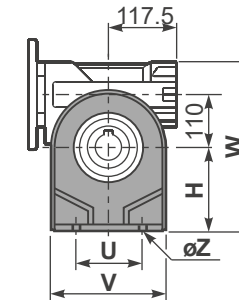

P110PV... Лапы

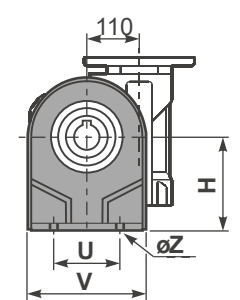

	H	R	S	T	U	V	Y	W	ϕZ	Артикул
тип B	170	180	22	224	200	240	286	333	$\phi 13$	K110.9.022
тип S	172	160	18	204	200	240	288	335	$\phi 14$	KS110.9.023

P110FC... Выходной фланец

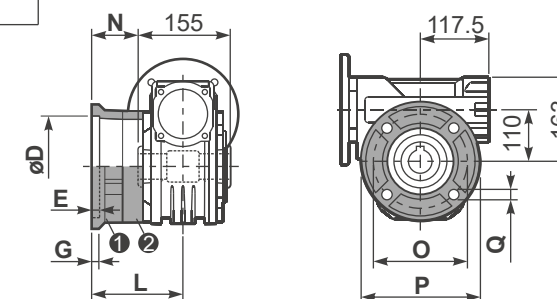

тип B	ϕD	E	G	L	N	O	P	Q	Артикул
FC	170 ^{+0,083} / _{+0,043}	11	16,5	131,5	54	230	270	13	1 K110.9.010 2 -
FL	170 ^{+0,083} / _{+0,043}	11	16,5	179,5	102	230	270	13	1 K110.9.011 2 -

тип S	ϕD	E	G	L	N	O	P	Q	Артикул
F1	180 ^{+0,040} / ₀	5	18	150	72,5	215	250	15	1 KS110.9.014 2 -
F2	170 ^{+0,083} / _{+0,043}	9,5	15	178	100,5	230	270	13	1 KS110.9.012 2 -
F3	180 ^{+0,040} / ₀	5	18	130	52,5	215	250	15	1 KS110.9.013 2 -

P110BR... Реактивная штанга

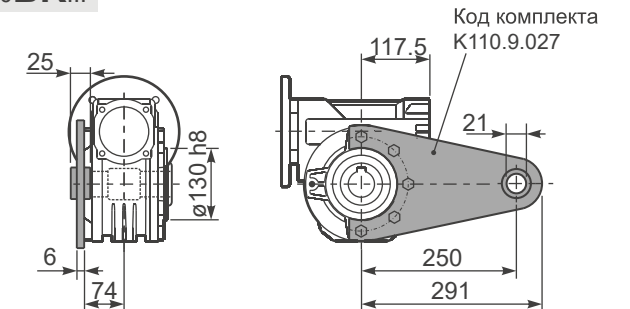

P110...S... Односторонний выходной вал

P110...D... Двухсторонний выходной вал

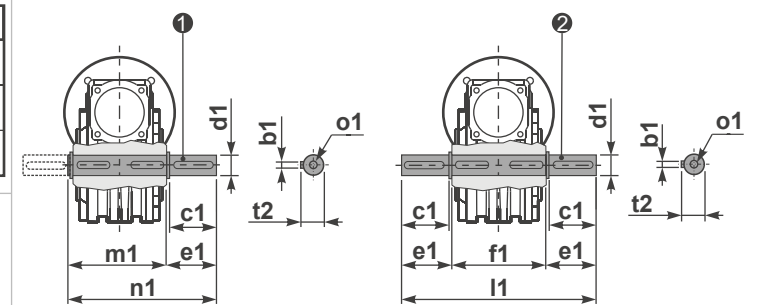

1 Артикул K110.5.028 тип B 2 Артикул K110.5.029 тип B

R110FB... Входной вал

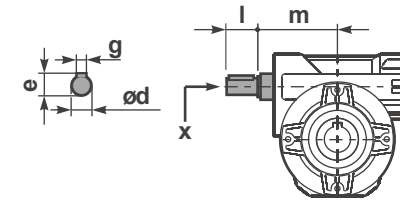

тип B	ϕd	e	g	l	m	x	Артикул
тип B	25 h6	28	8	50	131,5	M8x20	1 K085.5.007 PAM90 2 K085.5.008 PAM100
тип S	24 h6	27	8	50	131,5	M8x20	1 KS085.5.009 PAM90 2 KS085.5.011 PAM100

	b1	c1	d1	e1	f1	l1	m1	n1	t2	o1
тип B	12	75	42 ^{-0,005} / _{-0,020}	96,5	155	348	163,5	260	45	M12x32
тип S	-	-	-	-	-	-	-	-	-	-

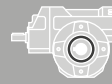

■ БЫСТРЫЙ ВЫБОР

Скорость на выходном валу n_2 [мин ⁻¹]	Переда- точное число i	Мощность двигателя P_{1M} [кВт]	Крутящий момент на выходе M_{2M} [Нм]	Сервис- фактор $f.s.$	Номинал. мощность P_{1R} [кВт]	Номинал. крутящий момент M_{2R} [Нм]	Входная скорость (n_1) = 1400 мин ⁻¹			Динами- ческий КПД RD	Модуль зубчатого зацепления Mn [мм]	Код передаточ- ного числа		
							Возможные моторные фланцы B5						Возможные моторные фланцы B14	
							A	B	C				P	Q
47	30,1	0,25	38	1,4	0,36	55					74	2,2	01	
33	43,0	0,25	53	1,0	0,26	55					72	2,2	02	
23	60,2	0,25	62	0,9	0,22	55					60	2,4	03	
15,5	90,3	0,12	42	1,3	0,16	55					57	1,6	04	
11,6	120	0,12	52	1,1	0,13	55					53	2,5	05	
8,8	159	0,12	64	0,9	0,10	55					49	1,8	06	
7,1	198	0,12*	55	<0,8	0,09	55					47	1,5	07	
5,4	258	0,12*	55	<0,8	0,07	55					45	1,2	08	
4,7	301	0,12*	39	<0,8	0,05	39					40	1,0	09	
3,2	439	0,12*	39	<0,8	0,04	39					36	0,72	10	

 Возможные моторные фланцы
 B В комплект поставки входит проставка
 B По заказу возможен комплект без проставки
 C Положение отверстий моторного фланца

* Мощность выше максимальной, которую может поддерживать редуктор. Выберите в соответствии с крутящим моментом M_{2R}

Редукторы **P45** поставляются с синтетическим маслом, обеспечивающим смазку на весь период эксплуатации редуктора, техническое обслуживание не обязательно.

Тип синтетического масла и рекомендованное количество приведены в таблице 1.

Возможные радиальные и осевые нагрузки редуктора приведены в таблице 2.

СМАЗКА P45 Масло

Стандартная смазка 0,17 л (A + B).

AGIP Telium VSF 320	SHELL Omala S4 WE 320
---------------------	-----------------------

табл. 1

РАДИАЛЬНЫЕ И ОСЕВЫЕ НАГРУЗКИ

Выходной вал

n_2 [мин ⁻¹]	F_A [N]	F_R [N]
75	240	1200
50	260	1400
25	300	1800
15-6	400	2000

Входной вал

n_1 [мин ⁻¹]	F_A [N]	F_R [N]
1400	44	220

*Большие осевые нагрузки по направлению DX запрещены.

табл. 2

Доступны 3D модели

PP45**FB**... Базовое исполнение

М. фланцы	Артикул	ϕF	A
56B5	K050.4.046	120	137,5
63B5	K050.4.041	138	139,5
71B5	K050.4.042	160	137
63B14	K050.4.047	90	139,5
71B14	K050.4.045	105	137

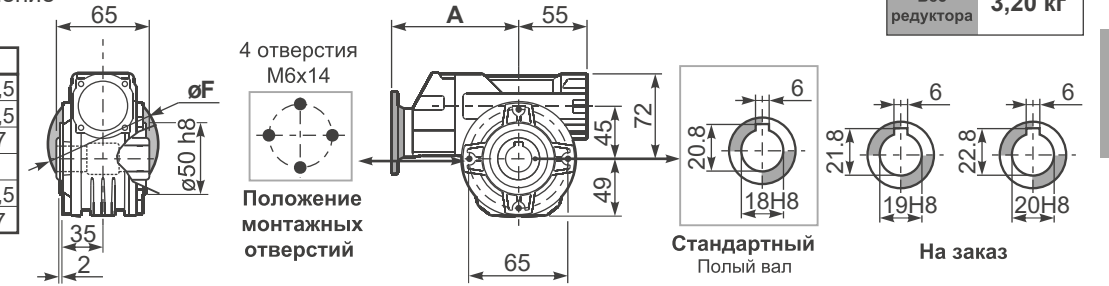

PP45**PA**... Лапы

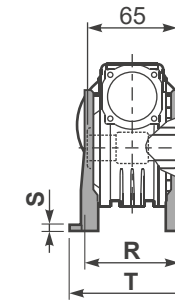

PP45**PB**... Лапы

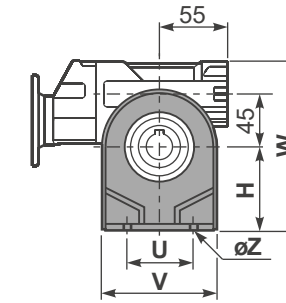

PP45**PV**... Лапы

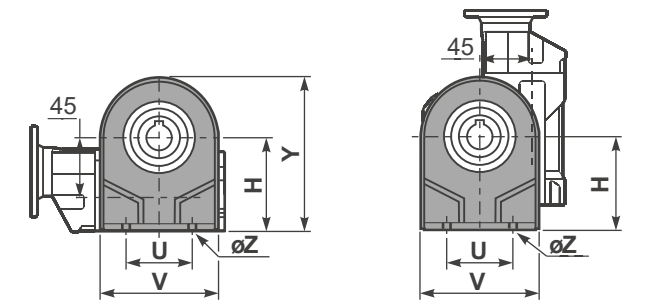

	H	R	S	T	U	V	Y	W	ϕZ	Артикул
тип B	72	81	3	100	52	98	121	144	$\phi 10,5$	K045.9.022
тип S	71	84	8	100	70	90	120	143	$\phi 8$	KS045.9.023

PP45**FC**... Выходной фланец

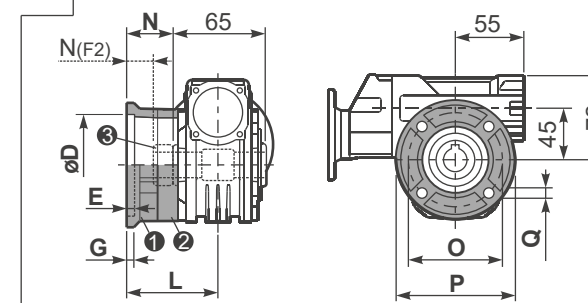

тип B	ϕD	E	G	L	N	O	P	Q	Артикул
FC	$60^{+0,15}_{+0,05}$	9	9	60,5	28	87	110	8,5	1 K045.9.010 2 -
FL	$60^{+0,15}_{+0,05}$	9	9	90,5	58	87	110	8,5	1 K045.9.010 2 K045.0.200
тип S	ϕD	E	G	L	N	O	P	Q	Артикул
F1	$95^{+0,20}_{+0,15}$	4	11	73,5	41	115	140	9	1 KS045.9.013 2 -
F2	$60^{+0,15}_{+0,05}$	9	9	60,5	19	87	110	8,5	1 KS045.9.010 2 S045.0.204
F3	$80^{+0,03}_{+0,00}$	3	8	51,5	19	100	120	9	1 KS045.9.014 2 -

RP45**FB**... Входной вал

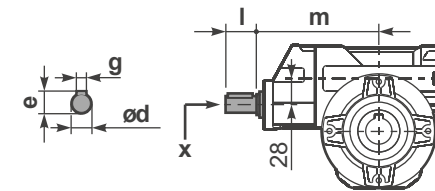

	ϕd	e	g	l	m	x	Артикул
тип B	14 h6	16	5	25	131	M5x13	C35.5.061
тип S	-	-	-	-	-	-	-

PP45**BR**... Реактивная штанга

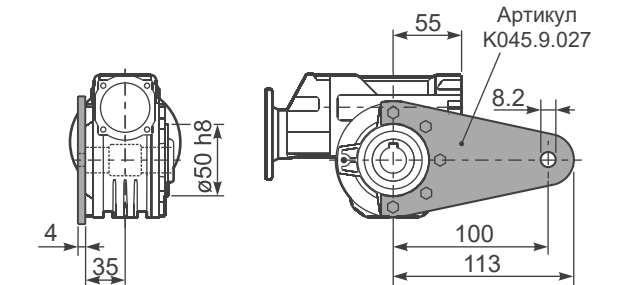

PP45...**S**... Односторонний выходной вал

PP45...**D**... Двухсторонний выходной вал

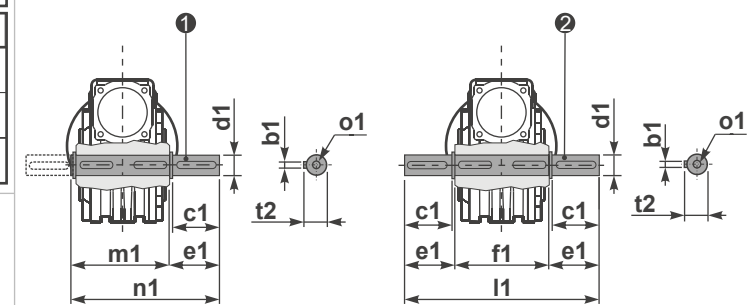

1 Артикул K045.5.028 тип B Артикул KS045.5.030 тип S
 2 Артикул K045.5.029 тип B Артикул KS045.5.031 тип S

	b1	c1	d1	e1	f1	l1	m1	n1	t2	o1
тип B	6	32	$18^{+0,005}_{-0,020}$	43	65	151	70	113	20,5	M6x18
тип S	6	40	$19^{+0,005}_{-0,020}$	58,8	65	182	70	128,5	21,5	M8x20

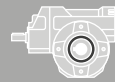

■ БЫСТРЫЙ ВЫБОР

Скорость на выходном валу n_2 [мин ⁻¹]	Переда- точное число i	Мощность двигателя P_{1M} [кВт]	Крутящий момент на выходе M_{2M} [Нм]	Сервис- фактор $f.s.$	Номинал. мощность P_{1R} [кВт]	Номинал. крутящий момент M_{2R} [Нм]	Входная скорость (n_1) = 1400 мин ⁻¹			Динами- ческий КПД RD	Модуль зубчатого зацепления Mn [мм]	Код передаточ- ного числа		
							Возможные моторные фланцы B5						Возможные моторные фланцы B14	
							A	B	C				P	Q
47	30,1	0,37	58	1,3	0,49	77				C	76	2,5	01	
33	43,0	0,25	55	1,4	0,35	77				C	75	2,4	02	
23	60,2	0,25	71	1,1	0,27	77				C	69	2,6	03	
18,1	77,4	0,25	81	1,1	0,27	88				C	61	2,0	04	
12,5	112	0,18	84	1,1	0,19	88				C	61	2,7	05	
9,0	155	0,12	71	1,2	0,15	88				C	56	2,1	06	
7,6	185	0,12	74	1,0	0,12	77				C	49	1,8	07	
5,4	258	0,12*	77	<0,8	0,09	77				C	47	1,3	08	
4,8	292	0,12*	66	<0,8	0,08	66				C	44	1,2	09	
4,1	344	0,12*	44	<0,8	0,05	44				C	40	1,0	10	
3,3	430	0,12*	44	<0,8	0,04	44				C	36	0,8	11	

■ Возможные моторные фланцы Ⓟ В комплект поставки входит проставка В) По заказу возможен комплект без проставки ⊕ C) Положение отверстий моторного фланца

* Мощность выше максимальной, которую может поддерживать редуктор. Выберите в соответствии с крутящим моментом M_{2R}

Редукторы **P50** поставляются с синтетическим маслом, обеспечивающим смазку на весь период эксплуатации редуктора, техническое обслуживание не обязательно.

Тип синтетического масла и рекомендованное количество приведены в таблице 1.

Возможные радиальные и осевые нагрузки редуктора приведены в таблице 2.

СМАЗКА P50 Масло	
Стандартная смазка 0,26 л (A + B).	
AGIP Telium VSF 320	SHELL Omala S4 WE 320

табл. 1

РАДИАЛЬНЫЕ И ОСЕВЫЕ НАГРУЗКИ			
Выходной вал			
	n_2 [мин ⁻¹]	FA [N]	FR [N]
	75	340	1700
	50	380	1900
	25	480	2500
	15-6	560	2800
Входной вал			
	n_1 [мин ⁻¹]	FA [N]	FR [N]
	1400	44	220

* Большие осевые нагрузки по направлению DX запрещены.

табл. 2

Доступны 3D модели

PP50**FB**... Базовое исполнение

М. фланцы	Артикул	øF	A
56B5	K050.4.046	120	142
63B5	K050.4.041	138	144
71B5	K050.4.042	160	141,5
63B14	K050.4.047	90	144
71B14	K050.4.045	105	141,5

Вес редуктора **3,80 кг**

4 отверстия M6x9
Положение монтажных отверстий

Стандартный: Полый вал
На заказ "тип S": На заказ "тип S"

PP50**PA**... Лапы

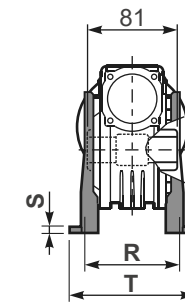

PP50**PB**... Лапы

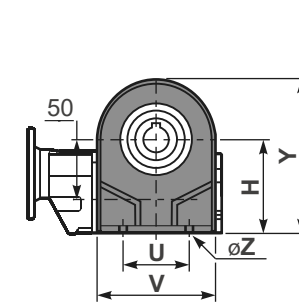

PP50**PV**... Лапы

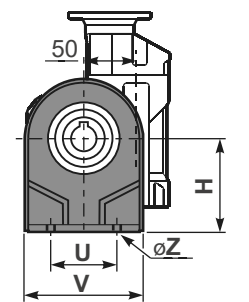

	H	R	S	T	U	V	Y	W	øZ	Артикул
тип В	82	98,5	3,5	123	63	113	138,5	163	ø10,5	K050.9.022
тип S	85	96	10	114	85	110	139,5	166	ø10	KS050.9.023

PP50**FC**... Выходной фланец

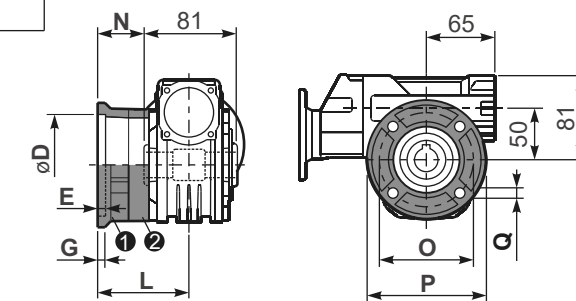

тип В	øD	E	G	L	N	O	P	Q	Артикул
FC	70 ^{+0,20} / _{+0,15}	9	12	85	44,5	90	123	10,5	1 K050.9.010 2 -
FL	70 ^{+0,20} / _{+0,15}	9	12	114,5	74	90	123	10,5	1 K050.9.010 2 K050.0.200
тип S	øD	E	G	L	N	O	P	Q	Артикул
F1	110 ^{+0,20} / _{+0,15}	4	11	83,5	43	130	160	10	1 KS050.9.012 2 -
F2	70 ^{+0,20} / _{+0,15}	9	12	76,5	36	90	123	10,5	1 KS050.9.014 2 -
F3	95 ^{+0,035} / ₀	4	10	66,5	26	115	140	10	1 KS050.9.013 2 -

RP50**FB**... Входной вал

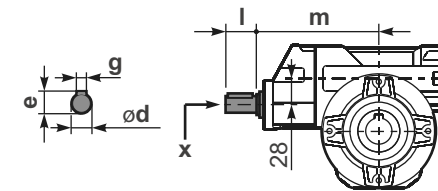

	ød	e	g	l	m	x	Артикул
тип В	14 h6	16	5	25	135,5	M5x13	C35.5.061
тип S	-	-	-	-	-	-	-

PP50**BR**... Реактивная штанга

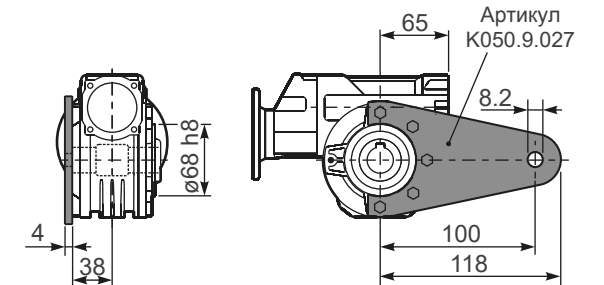

PP50...**S**... Односторонний выходной вал

PP50...**D**... Двухсторонний выходной вал

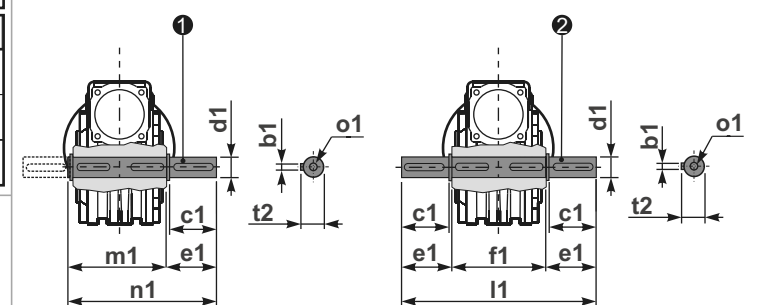

1 Артикул K050.5.028 тип В
Артикул KS050.5.030 тип S

2 Артикул K050.5.029 тип В
Артикул KS050.5.031 тип S

	b1	c1	d1	e1	f1	l1	m1	n1	t2	ø1
тип В	8	52	25 ^{-0,005} / _{+0,020}	59,5	81	200	86,5	146	28	M8x20
тип S	8	50	24 ^{-0,005} / _{+0,020}	68,8	81	218	86,5	155	27	M8x20

P63 187 Нм

Характеристики – Аллюминиевые
ЧЕРВЯЧНЫЕ РЕДУКТОРЫ

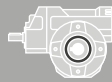

■ БЫСТРЫЙ ВЫБОР

Скорость на выходном валу n_2 [мин ⁻¹]	Переда- точное число i	Мощность двигателя P_{1M} [кВт]	Крутящий момент на выходе M_{2M} [Нм]	Сервис- фактор $f.s.$	Номинал. мощность P_{1R} [кВт]	Номинал. крутящий момент M_{2R} [Нм]	Возможные моторные фланцы В5				Возможные моторные фланцы В14				Динами- ческий КПД RD	Модуль зубчатого зацепления Mn [мм]	Код передаточ- ного числа
							В	С	Д	Е	Р	Q	Т	Т			
							63	71	80	90	63	71	80	90			
IEC 90 - 80 - 71	47	29,9	0,75	113	1,5	1,1	165								74	2,6	01
	37	37,7	0,75	141	1,2	0,88	165								73	2,0	02
	30	47,1	0,75	169	1,1	0,83	187								70	3,2	03
	25	56,6	0,55	136	1,4	0,76	187								64	2,7	04
	19,8	70,7	0,55	164	1,1	0,63	187								62	2,1	05
	15,9	87,8	0,37	162	1,2	0,43	187								73	2,6	06
12,6	111,0	0,37	199	0,9	0,35	187								71	2,0	07	
IEC 71 - 63	10,1	139	0,37	234	0,8	0,30	187								67	3,2	08
	8,4	166	0,25	173	1,1	0,27	187								61	2,7	09
	6,7	208	0,18	151	1,1	0,20	165								59	2,1	10
	4,5	310	0,12	129	1,3	0,15	165								51	1,5	11
	3,8	370	0,12	145	1,1	0,14	165								48	1,3	12
	3,2	434	0,12	149	0,9	0,11	138								42	1,1	13

■ Возможные моторные фланцы Ⓟ В комплект поставки входит проставка В) По заказу возможен комплект без проставки Ⓞ С) Положение отверстий моторного фланца

Редукторы **P63** поставляются с синтетическим маслом, обеспечивающим смазку на весь период эксплуатации редуктора, техническое обслуживание не обязательно.

Тип синтетического масла и рекомендованное количество приведены в таблице 1.

Возможные радиальные и осевые нагрузки редуктора приведены в таблице 2.

СМАЗКА P63 Масло
Отдельная смазка для В3-V5-V6 для А (0,40 л) В (0,08 л), для В6-B7-B8 стандартная смазка 0,38 л (А + В).

AGIP Telium VSF 320	SHELL Omala S4 WE 320
----------------------------	------------------------------

табл. 1

РАДИАЛЬНЫЕ И ОСЕВЫЕ НАГРУЗКИ

Выходной вал

n_2 [мин ⁻¹]	F_A [N]	F_R [N]
75	500	2500
50	600	3000
25	700	3800
15-6	800	4000

Входной вал

n_1 [мин ⁻¹]	F_A [N]	F_R [N]
1400	61	305

*Большие осевые нагрузки по направлению DX запрещены.

табл. 2

Доступны 3D модели

187 Нм P63

PP63FB... Базовое исполнение

М. фланцы	Артикул	øF	A
71B5	K063.4.042	160	176,5
80/90B5	K063.4.043	200	178,5
71B14	K063.4.047	105	176,5
80B14	K063.4.046	120	178,5
90B14	K063.4.041	140	178,5
63B5	K050.4.041	138	162,5
71B5	K050.4.042	160	160
63B14	K050.4.047	90	162,5
71B14	K050.4.045	105	160

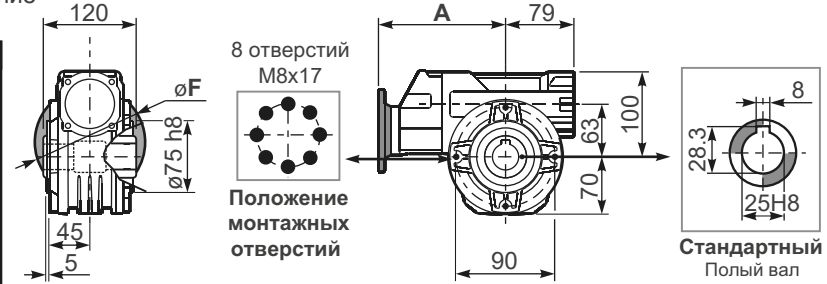

Вес редуктора	29.9+111	139+434
	7,30 кг	7,80 кг

PP63PA... Лапы

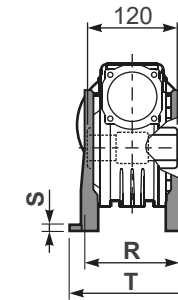

PP63PB... Лапы

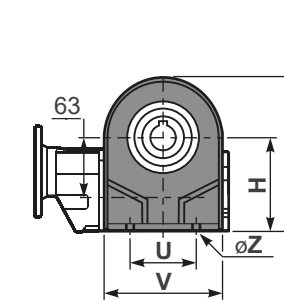

PP63PV... Лапы

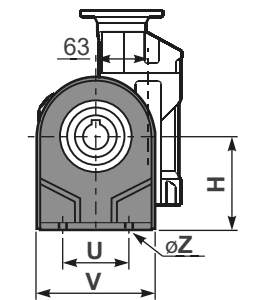

	H	R	S	T	U	V	Y	W	øZ	Артикул
тип В	100	111	4	144	95	133	170	200	ø10,5	K063.9.022
тип S	-	-	-	-	-	-	-	-	-	-

PP63FC... Выходной фланец

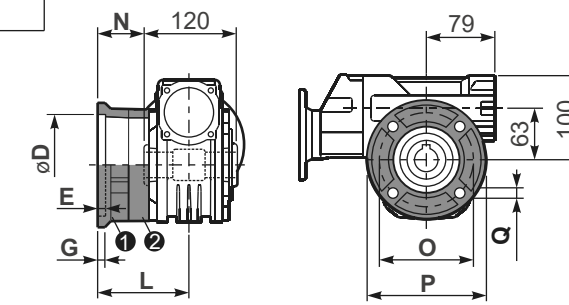

тип В	øD	E	G	L	N	O	P	Q	Артикул
FC	115 ^{+0,20} / _{+0,15}	7	13	86	26	150	175	11	1 K063.9.010 2 -
FL	115 ^{+0,20} / _{+0,15}	7	13	116	56	150	175	11	1 K063.9.010 2 K063.0.200
тип S	øD	E	G	L	N	O	P	Q	Артикул
F1	130 ^{+0,20} / _{+0,15}	7	13	102	42	165	200	13	1 KS070.9.013 2 -
F2	115 ^{+0,20} / _{+0,15}	7	13	116	56	150	175	11	1 KS063.9.013 2 -
F3	110 ^{+0,035} / ₀	5	11	82	22	130	160	10	1 KS063.9.011 2 -

RP63FB... Входной вал

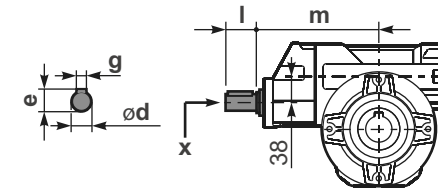

	ød	e	g	l	m	x	Артикул
29.9+111	19 h6	21,5	6	35	169,4	M6x16	C40.5.062
139+434	14 h6	16	5	25	154,2	M5x13	C35.5.061

PP63BR... Реактивная штанга

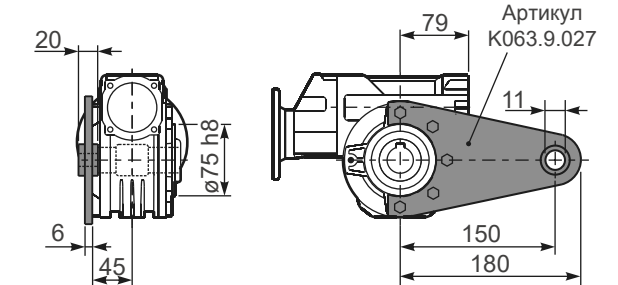

PP63.....S... Односторонний выходной вал

PP63.....D... Двухсторонний выходной вал

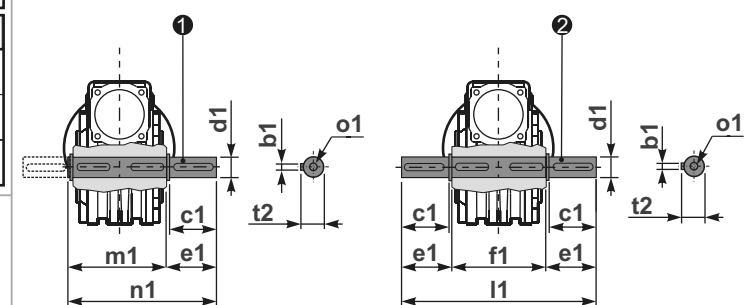

1 Артикул K063.5.028 тип В 2 Артикул K063.5.029 тип В

	b1	c1	d1	e1	f1	l1	m1	n1	t2	ø1
тип В	8	60	25 ^{-0,005} / _{+0,020}	63,2	120	246,4	126,8	190	28	M8x20
тип S	-	-	-	-	-	-	-	-	-	-

■ БЫСТРЫЙ ВЫБОР

Скорость на выходном валу n_2 [мин ⁻¹]	Переда- точное число i	Мощность двигателя P_{1M} [кВт]	Крутящий момент на выходе M_{2M} [Нм]	Сервис- фактор $f.s.$	Номинал. мощность P_{1R} [кВт]	Номинал. крутящий момент M_{2R} [Нм]	Возможные моторные фланцы В5				Возможные моторные фланцы В14				Динами- ческий КПД RD	Модуль зубчатого зацепления Mn [мм]	Код передаточ- ного числа
							B	C	D	E	P	Q	R	T			
Входная скорость (n_1) = 1400 мин ⁻¹																	
IEC 90 - 80 - 71	47	29,9	0,75	113	1,6	1,20	182										
	37	37,7	0,75	141	1,3	0,97	182										
	30	47,1	0,75	169	1,2	0,91	206										
	25	56,6	0,75	185	1,1	0,83	206										
	19,8	70,7	0,55	162	1,3	0,70	206										
	15,9	87,8	0,37	160	1,4	0,51	218										
12,6	111,0	0,37	196	1,1	0,41	218											
IEC 71 - 63	10,1	139	0,37	231	0,9	0,35	218										
	8,4	166	0,25	170	1,3	0,32	218										
	6,7	208	0,25	195	1,0	0,25	194										
	4,5	310	0,18	194	1,0	0,18	194										
	3,8	370	0,18	213	0,9	0,16	194										
	3,2	434	0,18*	143	<0,8	0,11	143										

■ Возможные моторные фланцы Ⓟ В) В комплект поставки входит проставка Ⓟ В) По заказу возможен комплект без проставки Ⓟ С) Положение отверстий моторного фланца

* Мощность выше максимальной, которую может поддерживать редуктор. Выберите в соответствии с крутящим моментом M_{2R}

Редукторы **P6A** поставляются с синтетическим маслом, обеспечивающим смазку на весь период эксплуатации редуктора, техническое обслуживание не обязательно.

Тип синтетического масла и рекомендованное количество приведены в таблице 1.

Возможные радиальные и осевые нагрузки редуктора приведены в таблице 2.

СМАЗКА P6A Масло
Отдельная смазка для В3-V5-V6 для А (0,40 л) В (0,08 л), для В6-B7-B8 стандартная смазка 0,38 л (А + В).

AGIP Telium VSF 320	SHELL Omala S4 WE 320
----------------------------	------------------------------

табл. 1

РАДИАЛЬНЫЕ И ОСЕВЫЕ НАГРУЗКИ

Выходной вал

n_2 [мин ⁻¹]	F_A [N]	F_R [N]
75	500	2500
50	600	3000
25	700	3800
15-6	800	4000

Входной вал

n_1 [мин ⁻¹]	F_A [N]	F_R [N]
1400	61	305

*Большие осевые нагрузки по направлению DX запрещены.

табл. 2

Доступны 3D модели

PP6A**FB**... Базовое исполнение

М. фланцы	Артикул	ϕF	A
71B5	K063.4.042	160	176,5
80/90B5	K063.4.043	200	178,5
71B14	K063.4.047	105	176,5
80B14	K063.4.046	120	178,5
90B14	K063.4.041	140	178,5
63B5	K050.4.041	138	162,5
71B5	K050.4.042	160	160
63B14	K050.4.047	90	162,5
71B14	K050.4.045	105	160

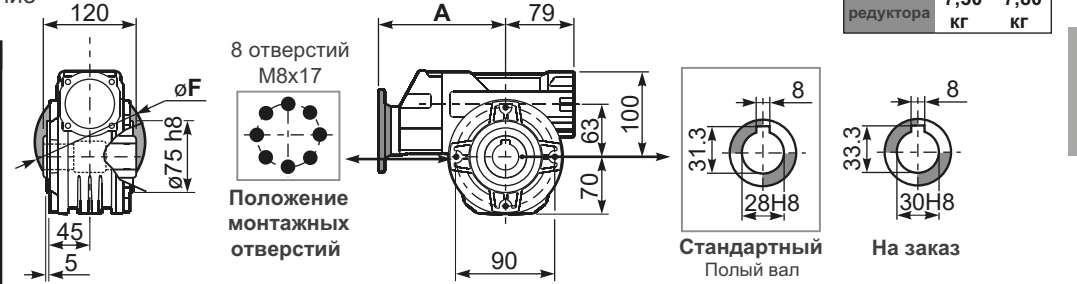

PP6A**PA**... Лапы

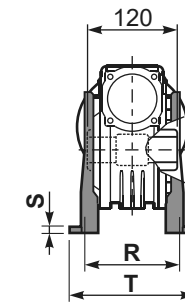

PP6A**PB**... Лапы

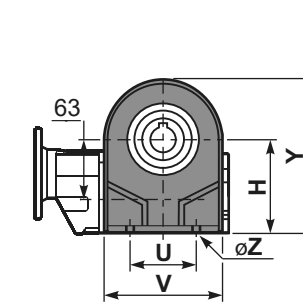

PP6A**PV**... Лапы

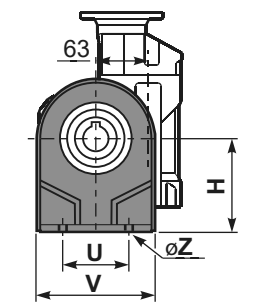

	H	R	S	T	U	V	Y	W	ϕZ	Артикул
тип В	115	115	12	142	120	156	185	215	$\phi 11$	K070.9.022
тип S	-	-	-	-	-	-	-	-	-	-

PP6A**FC**... Выходной фланец

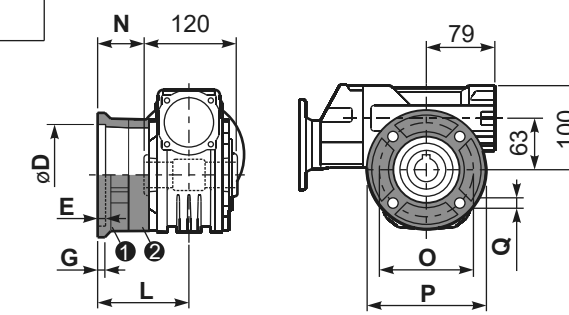

тип В	ϕD	E	G	L	N	O	P	Q	Артикул
FC	130 ^{+0,20} / _{+0,15}	7	13	85	25	165	200	13	1 K070.9.010 2 -
FL	130 ^{+0,20} / _{+0,15}	7	13	111	51	165	200	13	1 K070.9.010 2 K070.0.200
тип S	ϕD	E	G	L	N	O	P	Q	Артикул
F1	130 ^{+0,20} / _{+0,15}	7	13	111	51	165	200	13	1 KS070.9.014 2 -
F2	115 ^{+0,20} / _{+0,15}	7	13	116	56	150	175	11	1 KS063.9.013 2 -
F3	110 ^{+0,035} / ₀	5	13,5	84,5	24,5	130	160	11	1 KS070.9.011 2 -

PP6A**FB**... Входной вал

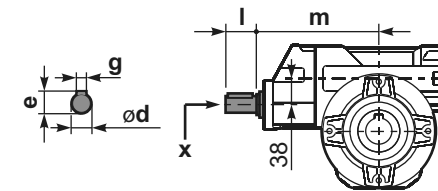

	ϕd	e	g	l	m	x	Артикул
29.9-111	19 h6	21,5	6	35	169,4	M6x16	C40.5.062
139-434	14 h6	16	5	25	154,2	M5x13	C35.5.061

PP6A**BR**... Реактивная штанга

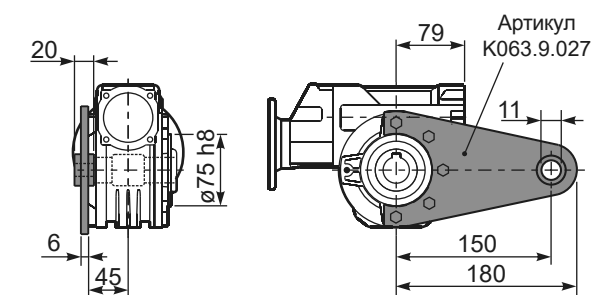

PP6A...**S**... Односторонний выходной вал

PP6A...**D**... Двухсторонний выходной вал

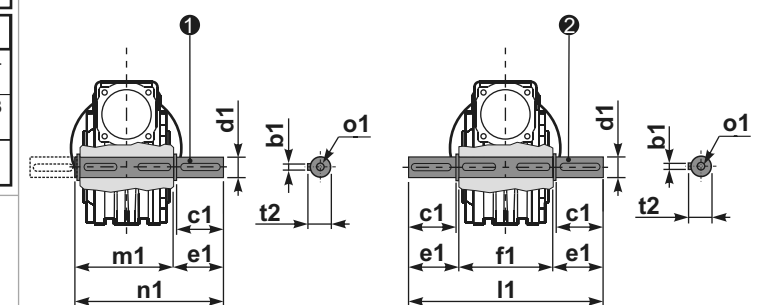

1 Артикул K070.5.028 тип В 2 Артикул K070.5.029 тип В

	b1	c1	d1	e1	f1	l1	m1	n1	t2	$\phi 1$
тип В	8	60	28 ^{-0,005} / _{-0,020}	63,5	120	247	127,5	191	31	M8x20
тип S	-	-	-	-	-	-	-	-	-	-

P85 440 Нм

Характеристики – Алюминиевые
ЧЕРВЯЧНЫЕ РЕДУКТОРЫ

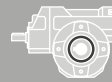

■ БЫСТРЫЙ ВЫБОР

Скорость на выходном валу n_2 [МИН ⁻¹]	Переда- точное число i	Мощность двигателя P_{1M} [кВт]	Крутящий момент на выходе M_{2M} [Нм]	Сервис- фактор $f.s.$	Номинал. мощность P_{1R} [кВт]	Номинал. крутящий момент M_{2R} [Нм]	Возможные моторные фланцы В5				Возможные моторные фланцы В14			Динами- ческий КПД RD	Модуль зубчатого зацепления Mn [мм]	Код передаточ- ного числа
							B	C	D	E	Q	R	T			
							63	71	80	90	71	80	90			
23,5	59,7	1,1	300	1,4	1,5	418					C	C		67	3,5	01
19,4	72,3	1,1	347	1,2	1,3	407					C	C		64	3,1	02
17,1	81,7	1,1	374	1,1	1,2	418					C	C		61	2,7	03
13,3	105	0,75	323	1,2	0,89	385					C	C		60	2,1	04
8,0	176	0,55	415	1,1	0,58	440	B				C	C		63	3,5	05
6,6	213	0,37	322	1,3	0,47	407	B				C	C		60	3,1	06
5,8	240	0,37	321	1,3	0,48	418	B				C	C		53	2,7	07
4,3	328	0,37	438	1,0	0,35	418	B				C	C		53	2,7	08
3,3	422	0,25	374	1,0	0,26	385	B				C	C		52	2,1	09
3,0	466	0,25	358	0,9	0,23	330	B				C	C		45	1,9	10
2,3	605	0,18	297	1,1	0,20	330	B				C	C		40	1,5	11

■ Возможные моторные фланцы В) В комплект поставки входит проставка **В)** По заказу возможен комплект без проставки С) Положение отверстий моторного фланца

Редукторы **P85** поставляются с синтетическим маслом, обеспечивающим смазку на весь период эксплуатации редуктора, техническое обслуживание не обязательно.

Тип синтетического масла и рекомендованное количество приведены в таблице 1.

Возможные радиальные и осевые нагрузки редуктора приведены в таблице 2.

СМАЗКА P85 Масло	
Отдельная смазка для В3-V5-V6 для А (1,20 л) В (0,14 л), для В6-V7-V8 стандартная смазка 0,90 л (А + В).	
AGIP Telium VSF 320	SHELL Omala S4 WE 320

табл. 1

РАДИАЛЬНЫЕ И ОСЕВЫЕ НАГРУЗКИ			
Выходной вал			
	n_2 [МИН ⁻¹]	F_A [N]	F_R [N]
	75	700	3500
	50	800	4000
	25	1000	5000
	15-6	1160	5800
Входной вал			
	n_1 [МИН ⁻¹]	F_A [N]	F_R [N]
	1400	108	540

*Большие осевые нагрузки по направлению DX запрещены.

табл. 2

Доступны 3D модели

440 Нм P85

PP85**FB**... Базовое исполнение

Вес редуктора **19,30 кг**

М. фланцы	Артикул	øF	A
63B5	K063.4.041	140	195,2
71B5	K063.4.042	160	193,2
80/90B5	K063.4.043	200	195,2
71B14	K063.4.047	105	193,2
80B14	K063.4.046	120	195,2
90B14	K063.4.041	140	195,2

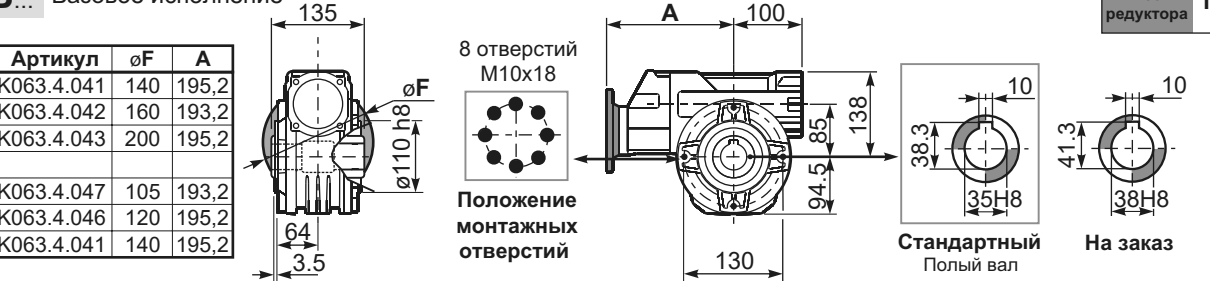

PP85**PA**... Лапы

PP85**PB**... Лапы

PP85**PV**... Лапы

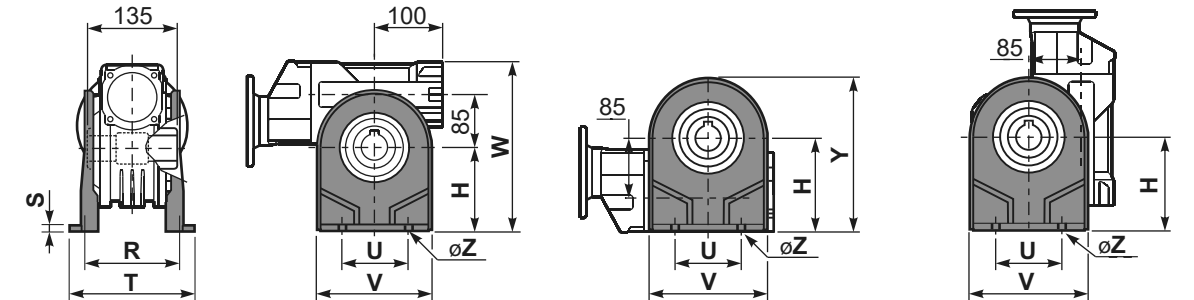

	H	R	S	T	U	V	Y	W	øZ	Артикул
тип В	142	145	5	182	140	180	236,5	280	ø10,5	K085.9.022
тип S	-	-	-	-	-	-	-	-	-	-

PP85**FC**... Выходной фланец

PP85**BR**... Реактивная штанга

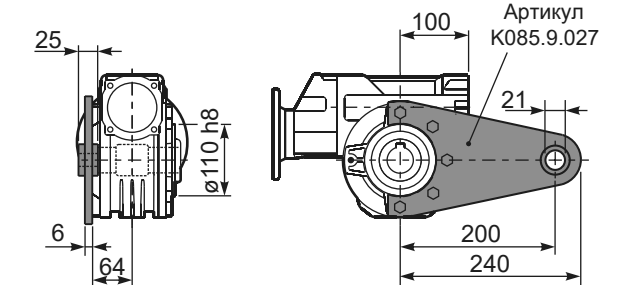
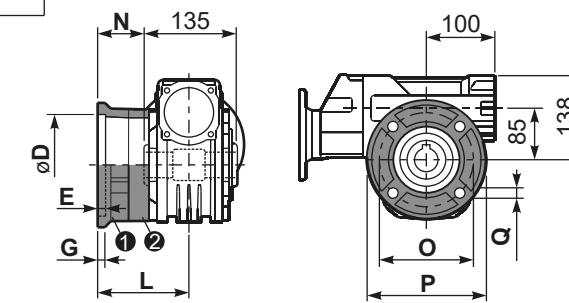

тип В	øD	E	G	L	N	O	P	Q	Артикул
FC	152 ^{+0,06} / _{+0,00}	5	16	108	40,5	176	205	13	1 K085.9.010 2 -
FL	152 ^{+0,06} / _{+0,00}	5	16	148,5	81	176	205	13	1 K085.9.010 2 K085.0.201
тип S	øD	E	G	L	N	O	P	Q	Артикул
F1	130 ^{+0,04} / _{+0,00}	5	13	117,5	50	165	200	11,5	1 KS085.9.012 2 -
F2	152 ^{+0,06} / _{+0,00}	5	15	147,5	80	180	205	12,5	1 KS085.9.013 2 -
F4	130 ^{+0,04} / _{+0,00}	5	13	106,5	39	165	200	13	1 KS085.9.015 2 -

PP85...**S**... Односторонний выходной вал

PP85...**D**... Двухсторонний выходной вал

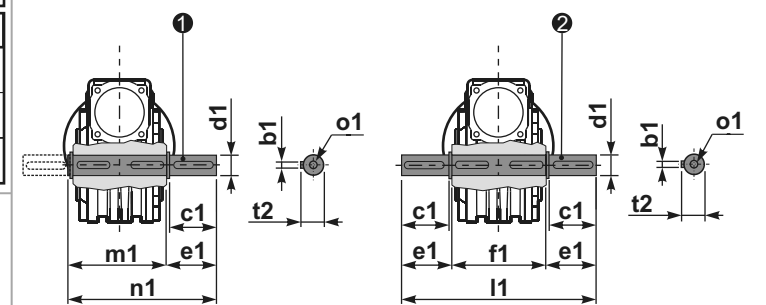

1 Артикул K085.5.028 тип В 2 Артикул K085.5.029 тип В

RP85**FB**... Входной вал

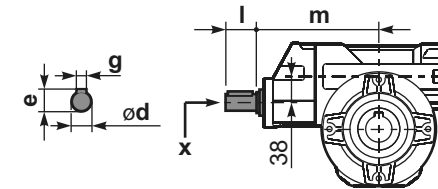

	ød	e	g	l	m	x	Артикул
тип В	19 h6	21,5	6	35	187,5	M6x16	C40.5.062
тип S	-	-	-	-	-	-	-

	b1	c1	d1	e1	f1	l1	m1	n1	t2	o1
тип В	10	60	35 ^{-0,005} / _{-0,020}	73,5	135	282	141	214,5	38	M10x23
тип S	-	-	-	-	-	-	-	-	-	-

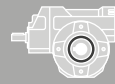

■ БЫСТРЫЙ ВЫБОР

Скорость на выходном валу n_2 [мин ⁻¹]	Переда- точное число i	Мощность двигателя P_{1M} [кВт]	Крутящий момент на выходе M_{2M} [Нм]	Сервис- фактор $f.s.$	Номинал. мощность P_{1R} [кВт]	Номинал. крутящий момент M_{2R} [Нм]	Входная скорость (n_1) = 1400 мин ⁻¹				Динами- ческий КПД RD	Модуль зубчатого зацепления Mn [мм]	Код передаточ- ного числа											
							Возможные моторные фланцы В5							Возможные моторные фланцы В14										
							В	С	D	E				Q	R	T								
16,8	83,2	1,5	587	1,1	1,7	660																		
13,9	100,5	1,5	699	0,8	1,3	594																		
10,6	132	1,1	634	0,9	0,95	550																		
8,0	176	0,75	666	1,2	0,90	803	В																	
6,7	208	0,75	766	0,9	0,65	660	В																	
5,7	245	0,55	634	1,0	0,57	660	В																	
4,7	296	0,55	755	0,8	0,43	594	В																	
4,2	334	0,55	865	0,8	0,42	660	В																	
3,5	403	0,37	692	0,9	0,32	594	В																	
2,6	529	0,25	577	1,0	0,24	550	В																	
2,2	624	0,25	628	0,8	0,21	528	В																	

■ Возможные моторные фланцы Ⓟ В комплект поставки входит проставка В) По заказу возможен комплект без проставки Ⓞ С) Положение отверстий моторного фланца

Редукторы **P10** поставляются с синтетическим маслом, обеспечивающим смазку на весь период эксплуатации редуктора, техническое обслуживание не обязательно. Оснащены сапуном, спускными и контрольными пробками.

Тип синтетического масла и рекомендованное количество приведены в таблице 1.

Возможные радиальные и осевые нагрузки редуктора приведены в таблице 2.

В3	В6	В7	В8	В5	В6
1,0/0,14 л	1,35/0,14 л	1,35/0,14 л	2,0/0,14 л	2,0/0,14 л	2,0/0,14 л

AGIP Blasias 460

табл. 1

РАДИАЛЬНЫЕ И ОСЕВЫЕ НАГРУЗКИ

Выходной вал

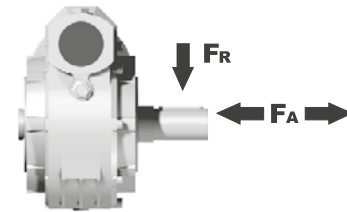

n_2 [мин ⁻¹]	F_A [N]	F_R [N]
75	800	4000
50	920	4600
25	1200	6000
15-6	1400	7000

Входной вал

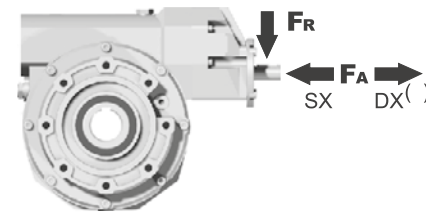

n_1 [мин ⁻¹]	F_A [N]	F_R [N]
1400	150	760

*Большие осевые нагрузки по направлению DX запрещены.

табл. 2

Доступны 3D модели

PP10FB... Базовое исполнение

М. фланцы	Артикул	øF	A
63B5	K063.4.041	140	214,7
71B5	K063.4.042	160	212,7
80/90B5	K063.4.043	200	214,7
71B14	K063.4.047	105	212,7
80B14	K063.4.046	120	214,7
90B14	K063.4.041	140	214,7

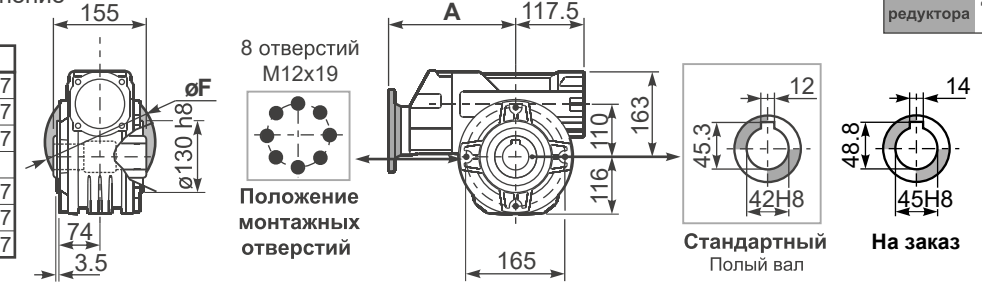

Вес редуктора **41,00 кг**

PP10PA... Лапы

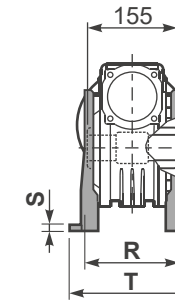

PP10PB... Лапы

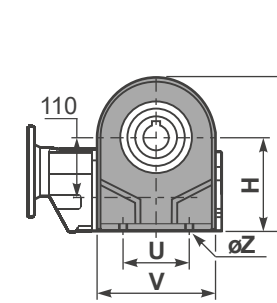

PP10PV... Лапы

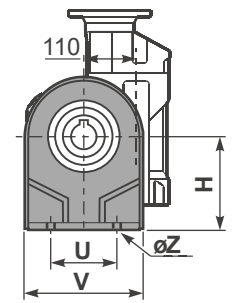

	H	R	S	T	U	V	Y	W	øZ	Артикул
тип В	170	180	22	224	200	240	286	333	ø13	K110.9.022
тип S	172	160	8	204	200	240	288	335	ø14	KS110.9.023

PP10FC... Выходной фланец

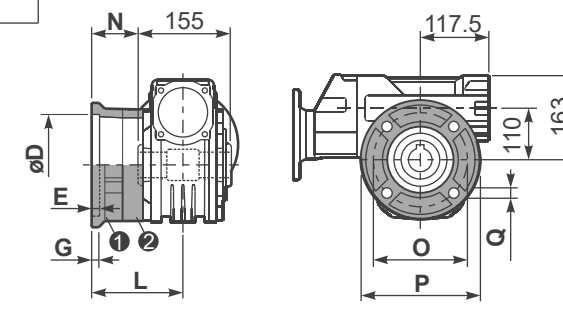

тип В	øD	E	G	L	N	O	P	Q	Артикул
FC	170 ^{+0,083} / _{+0,043}	11	16,5	131,5	54	230	270	13	1 K110.9.010
FL	170 ^{+0,083} / _{+0,043}	11	16,5	179,5	102	230	270	13	1 K110.9.011
тип S	øD	E	G	L	N	O	P	Q	Артикул
F1	180 ^{+0,083} / ₀	5	18	150	72,5	215	250	15	1 KS110.9.014
F2	170 ^{+0,083} / _{+0,043}	9,5	15	178	100,5	230	270	13	1 KS110.9.012
F3	180 ^{+0,083} / ₀	5	18	130	52,5	215	250	15	1 KS110.9.013

RP10FB... Входной вал

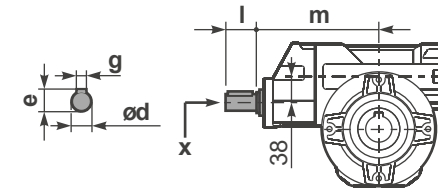

	ød	e	g	l	m	x	Артикул
тип В	19 h6	21,5	6	35	205	M6x16	C40.5.062
тип S	-	-	-	-	-	-	-

PP10BR... Реактивная штанга

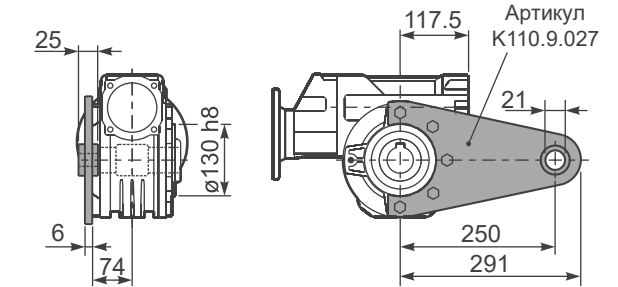

PP10...S... Односторонний выходной вал

PP10...D... Двухсторонний выходной вал

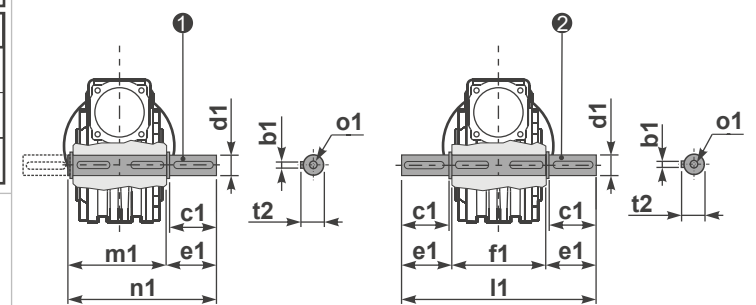

1 Артикул K110.5.028 тип В 2 Артикул K110.5.029 тип В

	b1	c1	d1	e1	f1	l1	m1	n1	t2	o1
тип В	12	75	42 ^{-0,005} / _{-0,020}	96,5	155	348	163,5	260	45	M12x32
тип S	-	-	-	-	-	-	-	-	-	-

■ БЫСТРЫЙ ВЫБОР

Скорость на выходном валу n_2 [мин ⁻¹]	Переда- точное число i	Мощность двигателя P_{1M} [кВт]	Крутящий момент на выходе M_{2M} [Нм]	Сервис- фактор $f.s.$	Номинал. мощность P_{1R} [кВт]	Номинал. крутящий момент M_{2R} [Нм]	Возможные моторные фланцы B5		Возможные моторные фланцы B14		Динами- ческий КПД RD	Модуль зубчатого зацепления Mn [мм]	Код передаточ- ного числа
							A	B	O	P			
9,3	150	0,06	29	1,2	0,07	35	B		B-C		48	1,44	01
6,7	210	0,06	39	0,9	0,05	35	B		B-C		45	1,44	02
4,7	300	0,06*	35	<0,8	0,05	35	B		B-C		36	1,44	03
3,1	450	0,06*	35	<0,8	0,03	35	B		B-C		33	1,44	04
2,3	600	0,06*	35	<0,8	0,03	35	B		B-C		30	1,44	05
1,6	900	0,06*	35	<0,8	0,02	35	B		B-C		27	1,44	06
1,2	1200	0,06*	35	<0,8	0,02	35	B		B-C		26	1,44	07
0,8	1830	0,06*	35	<0,8	0,01	35	B		B-C		24	1,44	08
0,6	2400	0,06*	35	<0,8	0,01	35	B		B-C		22	1,44	09

 Возможные моторные фланцы
 B В комплект поставки входит проставка
 B По заказу возможен комплект без проставки
 C Положение отверстий моторного фланца

* Мощность выше максимальной, которую может поддерживать редуктор. Выберите в соответствии с крутящим моментом M_{2R}

Редукторы 303 поставляются с синтетическим маслом, обеспечивающим смазку на весь период эксплуатации редуктора, техническое обслуживание не обязательно.

Тип синтетического масла и рекомендованное количество приведены в таблице 1.

Возможные радиальные и осевые нагрузки редуктора приведены в таблице 2.

СМАЗКА 303

Количество масла 0,03 л

AGIP Teliум VSF 320	SHELL Omala S4 WE 320
---------------------	-----------------------

табл. 1

РАДИАЛЬНЫЕ И ОСЕВЫЕ НАГРУЗКИ

Выходной вал

n_2 [мин ⁻¹]	FA [N]	FR [N]
25	300	1800
15	400	2000

Входной вал

n_1 [мин ⁻¹]	FA [N]	FR [N]
1400	20	100

* Большие осевые нагрузки по направлению DX запрещены.

табл. 2

Доступны 3D модели

Вес редуктора 2,15 кг

R303FB... Базовое исполнение

М. фланцы	Артикул	øF	A
56B5	K030.4.041	120	61,5
63B5	K030.4.042	140	62,5
56B14	K030.4.046	80	61,5
63B14	K030.4.045	90	62,5

R303PA... Лапы

R303PB... Лапы

R303PV... Лапы

	H	R	S	T	U	V	Y	W	øZ	Артикул
тип B	55	66	3	87	50	78	94	107	ø6,5	K030.9.022
тип S	52	66	3	87	52	90	91	104	ø6,5	KS030.9.023

R303FC... Выходной фланец

R303BR... Реактивная штанга

R303...S... Односторонний выходной вал

R303...D... Двухсторонний выходной вал

R303FB... Входной вал

тип B	тип S
ød	ød
e	e
g	g
l	l
m	m
x	x
Артикул	Артикул

	b1	c1	d1	e1	f1	l1	m1	n1	t2	o1
тип B	5	25	14 ^{-0,005} _{-0,020}	35,5	55	126	59	94,5	15,8	M5x14
тип S	-	-	-	-	-	-	-	-	-	-

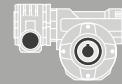

■ БЫСТРЫЙ ВЫБОР

Скорость на выходном валу n_2 [мин ⁻¹]	Переда- точное число i	Мощность двигателя P_{1M} [кВт]	Крутящий момент на выходе M_{2M} [Нм]	Сервис- фактор $f.s.$	Номинал. мощность P_{1R} [кВт]	Номинал. крутящий момент M_{2R} [Нм]	Возможные моторные фланцы B5		Возможные моторные фланцы B14		Динами- ческий КПД RD	Модуль зубчатого зацепления Mn [мм]	Код передаточ- ного числа
							A	B	O	P			
10,0	140	0,12	57	1,2	0,14	69	B		B-C		50	2,2	01
7,0	200	0,12	79	0,9	0,11	69	B		B-C		48	2,2	02
5,0	280	0,12*	69	<0,8	0,08	69	B		B-C		45	2,4	03
3,3	420	0,12*	69	<0,8	0,07	69	B		B-C		36	1,6	04
2,5	560	0,12*	69	<0,8	0,05	69	B		B-C		33	2,5	05
1,9	740	0,12*	69	<0,8	0,05	69	B		B-C		30	1,8	06
1,5	920	0,12*	69	<0,8	0,04	69	B		B-C		27	1,5	07
1,3	1120	0,12*	69	<0,8	0,03	69	B		B-C		26	2,5	08
0,9	1480	0,12*	69	<0,8	0,03	69	B		B-C		24	1,8	09
0,8	1840	0,12*	69	<0,8	0,02	69	B		B-C		22	1,5	10
0,6	2400	0,12*	69	<0,8	0,02	69	B		B-C		21	1,2	11

■ Возможные моторные фланцы Ⓟ В комплект поставки входит проставка Ⓜ По заказу возможен комплект без проставки Ⓢ Положение отверстий моторного фланца

* Мощность выше максимальной, которую может поддерживать редуктор. Выберите в соответствии с крутящим моментом M_{2R}

Редукторы **453** поставляются с синтетическим маслом, обеспечивающим смазку на весь период эксплуатации редуктора, техническое обслуживание не обязательно.

Тип синтетического масла и рекомендованное количество приведены в таблице 1.

Возможные радиальные и осевые нагрузки редуктора приведены в таблице 2.

СМАЗКА 453

Количество масла 0,09 л / 0,03 л

AGIP Teliум VSF 320	SHELL Omala S4 WE 320
---------------------	-----------------------

табл. 1

РАДИАЛЬНЫЕ И ОСЕВЫЕ НАГРУЗКИ

Выходной вал

n_2 [мин ⁻¹]	F_A [N]	F_R [N]
25	300	1800
15	400	2000

Входной вал

n_1 [мин ⁻¹]	F_A [N]	F_R [N]
1400	20	100

* Большие осевые нагрузки по направлению DX запрещены.

табл. 2

Доступны 3D модели

P453FB... Базовое исполнение

М. фланцы	Артикул	ϕF	A
56B5	K030.4.041	120	61,5
63B5	K030.4.042	140	62,5
56B14	K030.4.046	80	61,5
63B14	K030.4.045	90	62,5

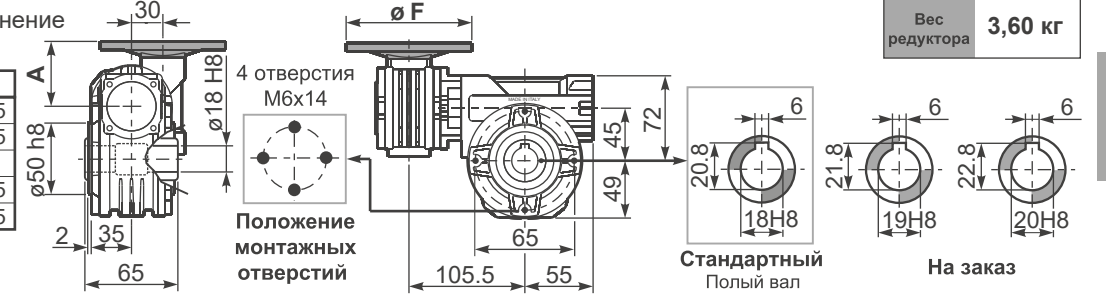

P453PA... Лапы

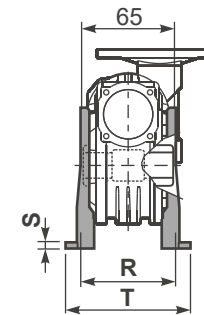

P453PB... Лапы

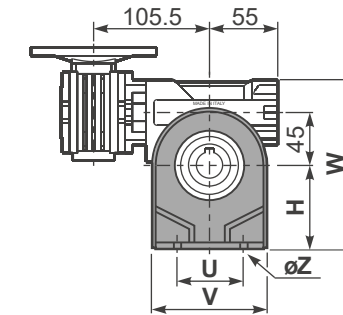

P453PV... Лапы

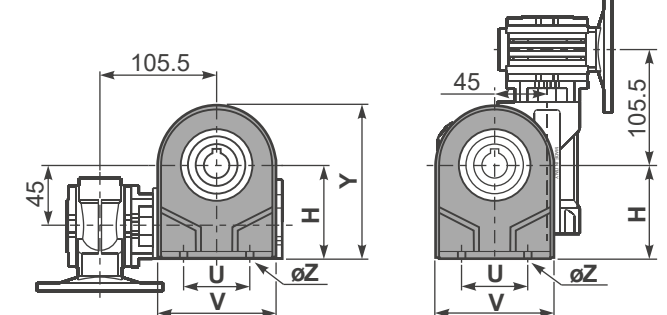

	H	R	S	T	U	V	Y	W	ϕZ	Артикул
тип В	72	81	3	100	52	98	121	144	$\phi 10,5$	K045.9.022
тип S	71	84	8	100	70	90	120	143	$\phi 8$	KS045.9.023

P453FC... Выходной фланец

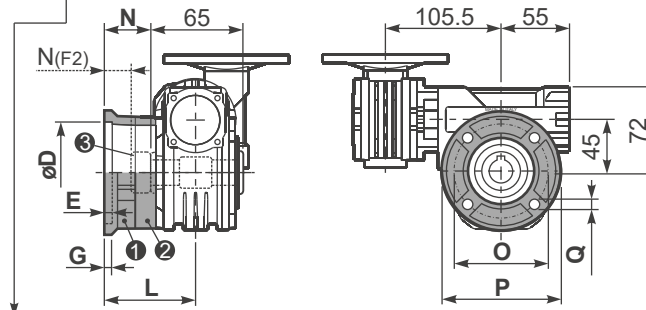

тип В	ϕD	E	G	L	N	O	P	Q	Артикул
FC	$60^{+0,15}_{+0,05}$	9	9	60,5	28	87	110	8,5	1 K045.9.010 2 -
FL	$60^{+0,15}_{+0,05}$	9	9	90,5	58	87	110	8,5	1 K045.9.010 2 K045.0.200
тип S	ϕD	E	G	L	N	O	P	Q	Артикул
F1	$95^{+0,20}_{+0,15}$	4	11	73,5	41	115	140	9	1 KS045.9.013 2 -
F2	$60^{+0,15}_{+0,05}$	9	9	60,5	19	87	110	8,5	1 KS045.9.010 2 S045.0.204
F3	$80^{+0,030}_0$	3	8	51,5	19	100	120	9	1 KS045.9.014 2 -

P453BR... Реактивная штанга

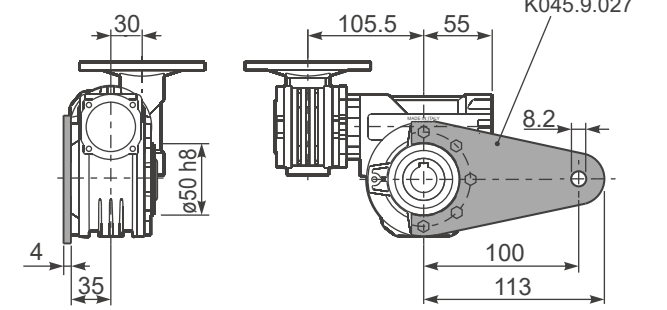

P453.....S... Односторонний выходной вал

P453.....D... Двухсторонний выходной вал

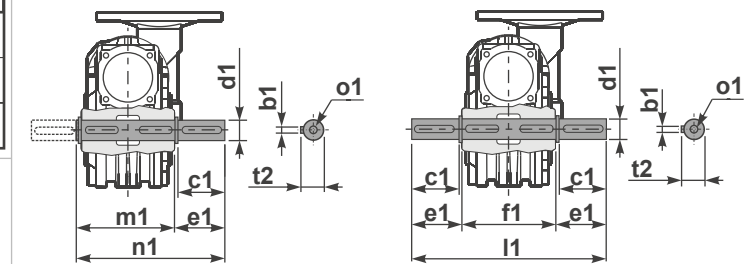

1 Артикул K045.5.028 тип В
Артикул KS045.5.030 тип S 2 Артикул K045.5.029 тип В
Артикул KS045.5.031 тип S

R453FB... Входной вал

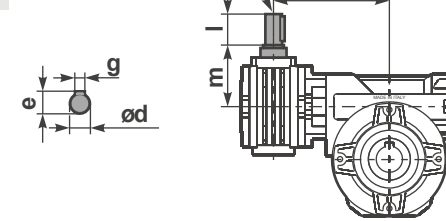

	ϕd	e	g	l	m	x	Артикул
тип В	9 h6	10,2	3	20	58	-	1 K030.5.006 PAM63 2 -
тип S	-	-	-	-	-	-	1 - 2 -

	b1	c1	d1	e1	f1	l1	m1	n1	t2	o1
тип В	6	32	$18^{+0,005}_{-0,020}$	43	65	151	70	113	20,5	M6x18
тип S	6	40	$19^{+0,005}_{-0,020}$	58,5	65	182	70	128,5	21,5	M8x20

■ БЫСТРЫЙ ВЫБОР

Скорость на выходном валу n_2 [мин ⁻¹]	Переда- точное число i	Мощность двигателя P_{1M} [кВт]	Крутящий момент на выходе M_{2M} [Нм]	Сервис- фактор $f.s.$	Номинал. мощность P_{1R} [кВт]	Номинал. крутящий момент M_{2R} [Нм]	Возможные моторные фланцы B5		Возможные моторные фланцы B14		Динами- ческий КПД RD	Модуль зубчатого зацепления Mn [мм]	Код передаточ- ного числа
							A	B	O	P			
5,6	252	0,12	97	1,1	0,14	109	B		B-C		47	2,1	01
3,9	360	0,12	124	0,9	0,11	109	B		B-C		42	2,1	02
2,6	540	0,12*	109	<0,8	0,08	109	B		B-C		39	2,1	03
1,9	720	0,12*	109	<0,8	0,06	109	B		B-C		36	2,1	04
1,6	860	0,12*	109	<0,8	0,06	109	B		B-C		32	1,8	05
1,2	1200	0,12*	109	<0,8	0,05	109	B		B-C		27	1,3	06
1,0	1440	0,12*	109	<0,8	0,04	109	B		B-C		26	2,1	07
0,8	1720	0,12*	109	<0,8	0,04	109	B		B-C		25	1,8	08
0,6	2400	0,12*	104	<0,8	0,03	104	B		B-C		21	1,3	09

 Возможные моторные фланцы
 B В комплект поставки входит проставка
 B По заказу возможен комплект без проставки
 C Положение отверстий моторного фланца

* Мощность выше максимальной, которую может поддерживать редуктор. Выберите в соответствии с крутящим моментом M_{2R}

Редукторы **503** поставляются с синтетическим маслом, обеспечивающим смазку на весь период эксплуатации редуктора, техническое обслуживание не обязательно.

Тип синтетического масла и рекомендованное количество приведены в таблице 1.

Возможные радиальные и осевые нагрузки редуктора приведены в таблице 2.

СМАЗКА 503	
Количество масла 0,14/0,03 л	
AGIP Telium VSF 320	SHELL Omala S4 WE 320

табл. 1

РАДИАЛЬНЫЕ И ОСЕВЫЕ НАГРУЗКИ			
Выходной вал			
	n_2 [мин ⁻¹]	FA [N]	FR [N]
	25	480	2500
	15	560	2800
Входной вал			
	n_1 [мин ⁻¹]	FA [N]	FR [N]
	1400	20	100

* Большие осевые нагрузки по направлению DX запрещены.

табл. 2

Доступны 3D модели

P503FB... Базовое исполнение

М. фланцы	Артикул	øF	A
56B5	K030.4.041	120	61,5
63B5	K030.4.042	140	62,5
56B14	K030.4.046	80	61,5
63B14	K030.4.045	90	62,5

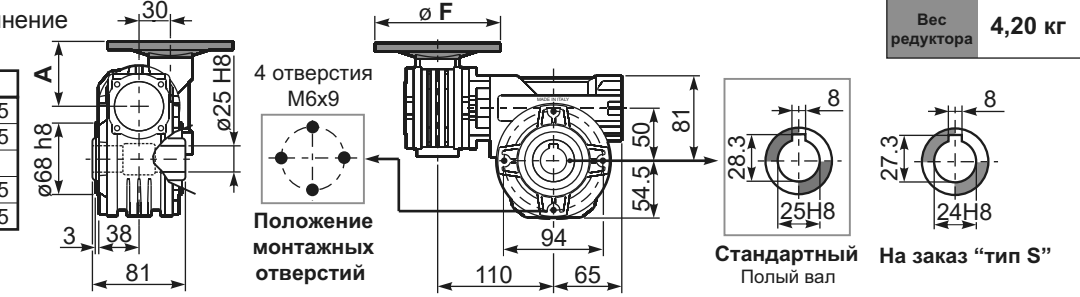

Вес редуктора 4,20 кг

P503PA... Лапы

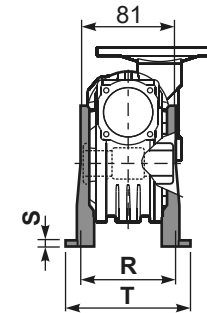

P503PB... Лапы

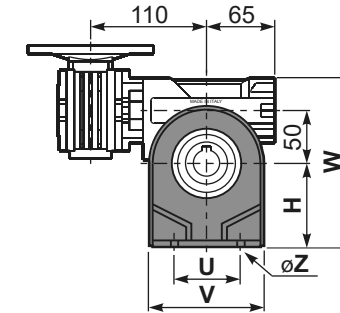

P503PV... Лапы

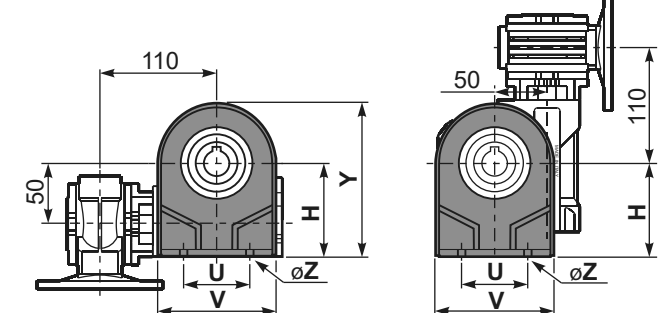

	H	R	S	T	U	V	Y	W	øZ	Артикул
тип B	82	98,5	3,5	123	63	113	138,5	163	ø10,5	K050.9.022
тип S	85	96	10	114	85	110	139,5	166	ø10	KS050.9.023

P503FC... Выходной фланец

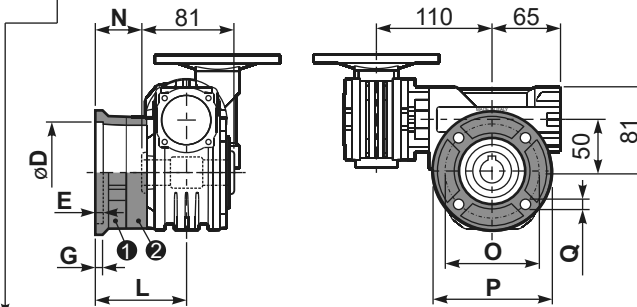

тип	øD	E	G	L	N	O	P	Q	Артикул
FC	70 ^{+0,20} / _{+0,15}	9	12	85	44,5	90	123	10,5	1 K050.9.010 2 - 3 -
FL	70 ^{+0,20} / _{+0,15}	9	12	114,5	74	90	123	10,5	1 K050.9.010 2 K050.0.200
тип S	øD	E	G	L	N	O	P	Q	Артикул
F1	110 ^{+0,20} / _{+0,15}	4	11	83,5	43	130	160	10	1 KS050.9.012 2 - 3 -
F2	70 ^{+0,20} / _{+0,15}	9	12	76,5	36	90	123	10,5	1 KS050.9.014 2 - 3 -
F3	95 ^{+0,035} / ₀	4	10	66,5	26	115	140	10	1 KS050.9.013 2 - 3 -

P503BR... Реактивная штанга

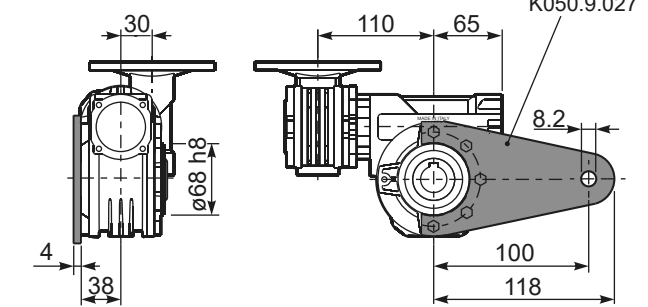

P503.....S... Односторонний выходной вал

P503.....D... Двухсторонний выходной вал

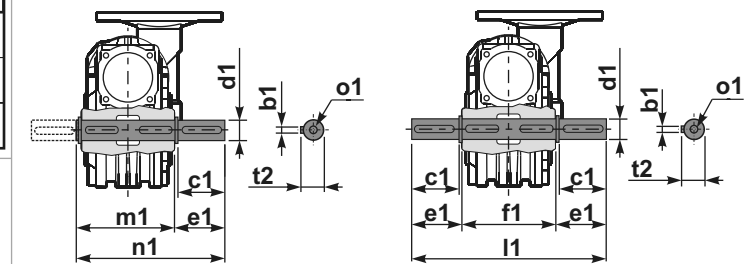

1 Артикул K050.5.028 тип B
 Артикул KS050.5.030 тип S
 2 Артикул K050.5.029 тип B
 Артикул KS050.5.031 тип S

R503FB... Входной вал

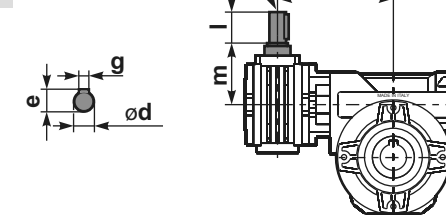

тип	ød	e	g	l	m	x	Артикул
тип B	9 h6	10,2	3	20	58	-	1 K030.5.006 PAM63 2 - 3 -
тип S	-	-	-	-	-	-	1 - 2 - 3 -

тип	b1	c1	d1	e1	f1	l1	m1	n1	t2	o1
тип B	8	52	25 ^{-0,005} / _{+0,020}	59,5	81	200	86,5	146	28	M8x20
тип S	8	50	24 ^{-0,005} / _{+0,020}	68,5	81	218	86,5	155	27	M8x20

■ БЫСТРЫЙ ВЫБОР

Скорость на выходном валу n_2 [мин ⁻¹]	Переда- точное число i	Мощность двигателя P_{1M} [кВт]	Крутящий момент на выходе M_{2M} [Нм]	Сервис- фактор $f.s.$	Номинал. мощность P_{1R} [кВт]	Номинал. крутящий момент M_{2R} [Нм]	Возможные моторные фланцы B5		Возможные моторные фланцы B14		Динами- ческий КПД RD	Модуль зубчатого зацепления Mn [мм]	Код передаточ- ного числа
							A	B	O	P			
5,6	252	0,18	142	1,6	0,29	230	B		B-C		46	2,7	01
3,9	360	0,18	181	1,3	0,23	230	B		B-C		41	2,7	02
2,6	540	0,12	164	1,4	0,17	230	B		B-C		37	2,7	03
1,9	720	0,12	200	1,1	0,14	230	B		B-C		34	2,7	04
1,3	1080	0,12	265	0,9	0,10	230	B		B-C		30	2,7	05
1,0	1440	0,12*	230	<0,8	0,09	230	B		B-C		27	2,7	06
0,5	2745	0,12*	230	<0,8	0,05	230	B		B-C		23	2,1	07

■ Возможные моторные фланцы B) В комплект поставки входит проставка B) По заказу возможен комплект без проставки C) Положение отверстий моторного фланца

* Мощность выше максимальной, которую может поддерживать редуктор. Выберите в соответствии с крутящим моментом M_{2R}

Редукторы **633** поставляются с синтетическим маслом, обеспечивающим смазку на весь период эксплуатации редуктора, техническое обслуживание не обязательно.

Тип синтетического масла и рекомендованное количество приведены в таблице 1.

Возможные радиальные и осевые нагрузки редуктора приведены в таблице 2.

СМАЗКА 633		Количество масла 0,40/0,03 л	
AGIP Teliум VSF 320	SHELL Omala S4 WE 320	0,40 л	0,03 л

табл. 1

РАДИАЛЬНЫЕ И ОСЕВЫЕ НАГРУЗКИ			
Выходной вал			
	n_2 [мин ⁻¹]	FA [N]	FR [N]
	25	700	3800
	15	800	4000
Входной вал			
	n_1 [мин ⁻¹]	FA [N]	FR [N]
	1400	20	100

*Большие осевые нагрузки по направлению DX запрещены.

табл. 2

Доступны 3D модели

Вес редуктора 7,50 кг

R633FB... Базовое исполнение

М. фланцы	Артикул	øF	A
56B5	K030.4.041	120	61,5
63B5	K030.4.042	140	62,5
56B14	K030.4.046	80	61,5
63B14	K030.4.045	90	62,5

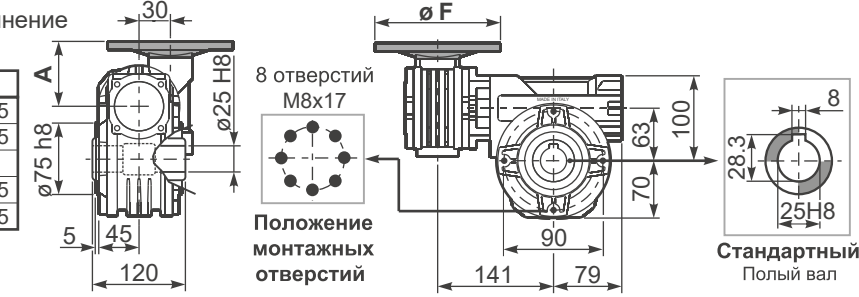

R633PA... Лапы

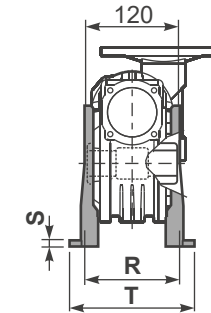

R633PB... Лапы

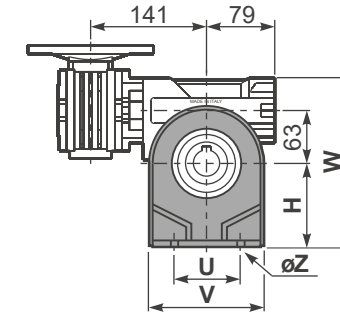

R633PV... Лапы

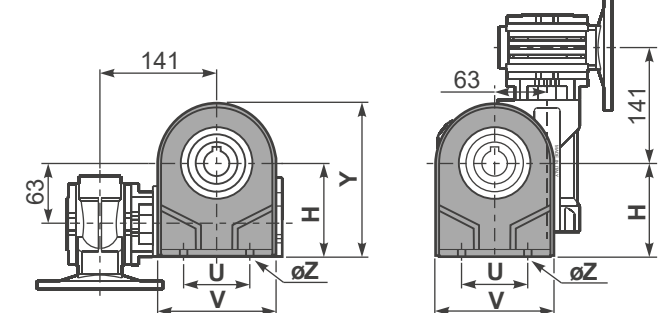

	H	R	S	T	U	V	Y	W	øZ	Артикул
тип B	100	111	4	144	95	133	170	200	ø10,5	K063.9.022
тип S	-	-	-	-	-	-	-	-	-	-

R633FC... Выходной фланец

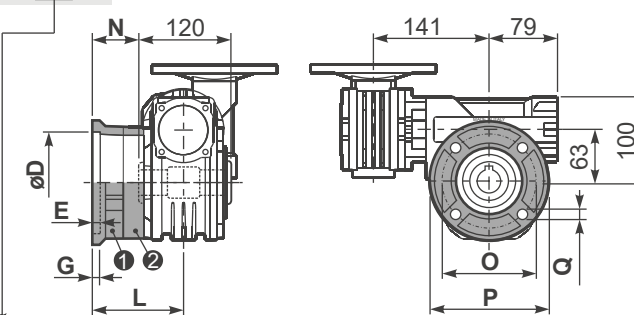

тип B	øD	E	G	L	N	O	P	Q	Артикул
FC	115 ^{+0,20} / _{+0,15}	7	13	86	26	150	175	11	1 K063.9.010 2 -
FL	115 ^{+0,20} / _{+0,15}	7	13	116	56	150	175	11	1 K063.9.010 2 K063.0.200
тип S	øD	E	G	L	N	O	P	Q	Артикул
F1	130 ^{+0,20} / _{+0,15}	7	13	102	42	165	200	13	1 KS070.9.013 2 -
F2	115 ^{+0,20} / _{+0,15}	7	13	116	56	150	175	11	1 KS063.9.013 2 -
F3	110 ^{+0,035} / ₀	5	11	82	22	130	160	10	1 KS063.9.011 2 -

R633BR... Реактивная штанга

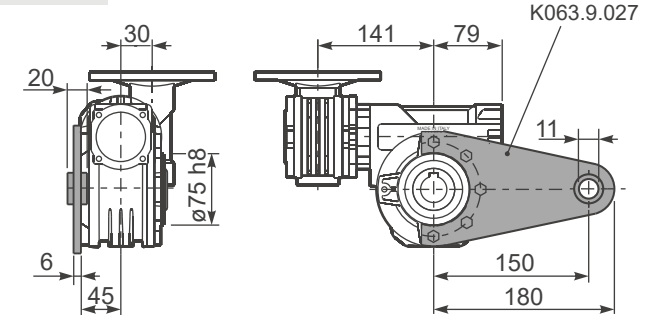

R633...S... Односторонний выходной вал

R633...D... Двухсторонний выходной вал

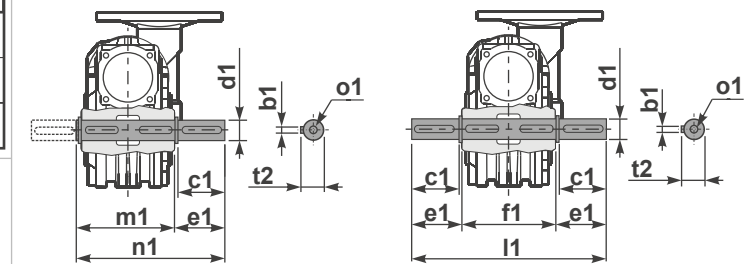

1 Артикул K063.5.028 тип B 2 Артикул K063.5.029 тип B

R633FB... Входной вал

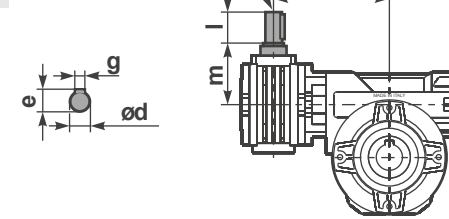

	ød	e	g	l	m	x	Артикул
тип B	9 h6	10,2	3	20	58	-	1 K030.5.006 PAM63 2 -
тип S	-	-	-	-	-	-	1 - 2 -

	b1	c1	d1	e1	f1	l1	m1	n1	t2	o1
тип B	8	60	25 ^{-0,005} / _{+0,020}	63,2	120	246,4	126,8	190	28	M8x20
тип S	-	-	-	-	-	-	-	-	-	-

■ БЫСТРЫЙ ВЫБОР

Скорость на выходном валу n_2 [мин ⁻¹]	Переда- точное число i	Мощность двигателя P_{1M} [кВт]	Крутящий момент на выходе M_{2M} [Нм]	Сервис- фактор $f.s.$	Номинал. мощность P_{1R} [кВт]	Номинал. крутящий момент M_{2R} [Нм]	Возможные моторные фланцы B5		Возможные моторные фланцы B14			Динами- ческий КПД RD	Модуль зубчатого зацепления Mn [мм]	Код передаточ- ного числа
							B	C	O	P	Q			
5,6	252	0,25	198	1,3	0,33	265	B		B-C	B-C		46	2,7	01
3,9	360	0,18	186	1,4	0,26	265	B		B-C	B-C		42	2,7	02
2,8	504	0,18	241	1,1	0,20	265	B		B-C	B-C		39	2,7	03
1,9	756	0,12	204	1,3	0,16	265	B		B-C	B-C		33	2,7	04
1,4	1008	0,12	256	1,0	0,12	265	B		B-C	B-C		31	2,7	05
1,1	1332	0,12*	265	<0,8	0,10	265	B		B-C	B-C		30	2,7	06
0,8	1656	0,12*	265	<0,8	0,08	265	B		B-C	B-C		28	2,7	07
0,6	2160	0,12*	265	<0,8	0,07	265	B		B-C	B-C		26	2,7	08
0,6	2520	0,12*	265	<0,8	0,06	265	B		B-C	B-C		25	2,7	09

B Возможные моторные фланцы
 B В комплект поставки входит проставка
 B По заказу возможен комплект без проставки
 C Положение отверстий моторного фланца

* Мощность выше максимальной, которую может поддерживать редуктор. Выберите в соответствии с крутящим моментом M_{2R}

Редукторы **634** поставляются с синтетическим маслом, обеспечивающим смазку на весь период эксплуатации редуктора, техническое обслуживание не обязательно.

Тип синтетического масла и рекомендованное количество приведены в таблице 1.

Возможные радиальные и осевые нагрузки редуктора приведены в таблице 2.

СМАЗКА 634

Количество масла 0,40 л / 0,09 л

AGIP Telium VSF 320	SHELL Omala S4 WE 320
---------------------	-----------------------

табл. 1

РАДИАЛЬНЫЕ И ОСЕВЫЕ НАГРУЗКИ

Выходной вал

n_2 [мин ⁻¹]	FA [N]	FR [N]
25	700	3800
15	800	4000

Входной вал

n_1 [мин ⁻¹]	FA [N]	FR [N]
1400	42	210

*Большие осевые нагрузки по направлению DX запрещены.

табл. 2

Доступны 3D модели

Вес редуктора 8,90 кг

R634FB... Базовое исполнение

М. фланцы	Артикул	øF	A
63B5	K050.4.041	138	74
71B5	K050.4.042	160	71,5
56B14	KC40.4.049	80	71,5
63B14	K050.4.047	90	74
71B14	K050.4.045	105	71,5

R634PA... Лапы R634PB... Лапы R634PV... Лапы

	H	R	S	T	U	V	Y	W	øZ	Артикул
тип B	100	111	4	144	95	133	170	200	ø10,5	K063.9.022
тип S	-	-	-	-	-	-	-	-	-	-

R634FC... Выходной фланец R634BR... Реактивная штанга

R634...S... Односторонний выходной вал R634...D... Двухсторонний выходной вал

R634FB... Входной вал

	ød	e	g	l	m	x	Артикул
тип B	11 h6	12,5	4	30	68	-	1 K045.5.006 PAM71
тип S	-	-	-	-	-	-	2 -

	b1	c1	d1	e1	f1	l1	m1	n1	t2	o1
тип B	8	60	25 ^{-0,005} _{-0,020}	63,2	120	246,4	126,8	190	28	M8x20
тип S	-	-	-	-	-	-	-	-	-	-

1 Артикул K063.5.028 тип B 2 Артикул K063.5.029 тип B

■ БЫСТРЫЙ ВЫБОР

Скорость на выходном валу n_2 [мин ⁻¹]	Переда- точное число i	Мощность двигателя P_{1M} [кВт]	Крутящий момент на выходе M_{2M} [Нм]	Сервис- фактор $f.s.$	Номинал. мощность P_{1R} [кВт]	Номинал. крутящий момент M_{2R} [Нм]	Возможные моторные фланцы B5		Возможные моторные фланцы B14		Динами- ческий КПД RD	Модуль зубчатого зацепления Mn [мм]	Код передаточ- ного числа
							A	B	O	P			
5,6	252	0,18	142	2,0	0,37	290	B		B-C		46	2,7	01
3,9	360	0,18	181	1,6	0,29	290	B		B-C		41	2,7	02
2,6	540	0,18	245	1,2	0,21	290	B		B-C		37	2,7	03
1,9	720	0,12	200	1,4	0,17	290	B		B-C		34	2,7	04
1,3	1080	0,12	265	1,1	0,13	290	B		B-C		30	2,7	05
1,0	1440	0,12	318	0,9	0,11	290	B		B-C		27	2,7	06
0,5	2745	0,12*	242	<0,8	0,06	242	B		B-C		23	2,1	07

Возможные моторные фланцы **В** В комплект поставки входит проставка **В** По заказу возможен комплект без проставки **С** Положение отверстий моторного фланца

* Мощность выше максимальной, которую может поддерживать редуктор. Выберите в соответствии с крутящим моментом M_{2R}

Редукторы **6A3** поставляются с синтетическим маслом, обеспечивающим смазку на весь период эксплуатации редуктора, техническое обслуживание не обязательно.

Тип синтетического масла и рекомендованное количество приведены в таблице 1.

Возможные радиальные и осевые нагрузки редуктора приведены в таблице 2.

СМАЗКА 6A3 Количество масла 0,40/0,03 л



AGIP Teliум VSF 320 SHELL Omala S4 WE 320

табл. 1

РАДИАЛЬНЫЕ И ОСЕВЫЕ НАГРУЗКИ

Выходной вал

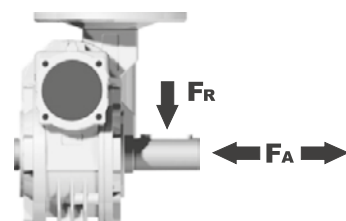

n_2 [мин ⁻¹]	F_A [N]	F_R [N]
25	700	3800
15	800	4000

Входной вал

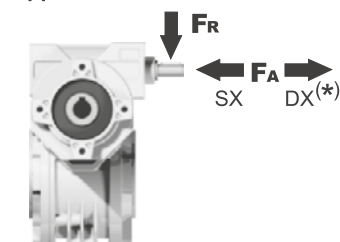

n_1 [мин ⁻¹]	F_A [N]	F_R [N]
1400	20	100

* Большие осевые нагрузки по направлению DX запрещены.

табл. 2

Доступны 3D модели

Р6A3FB... Базовое исполнение

М. фланцы	Артикул	ϕF	A
56B5	K030.4.041	120	61,5
63B5	K030.4.042	140	62,5
56B14	K030.4.046	80	61,5
63B14	K030.4.045	90	62,5

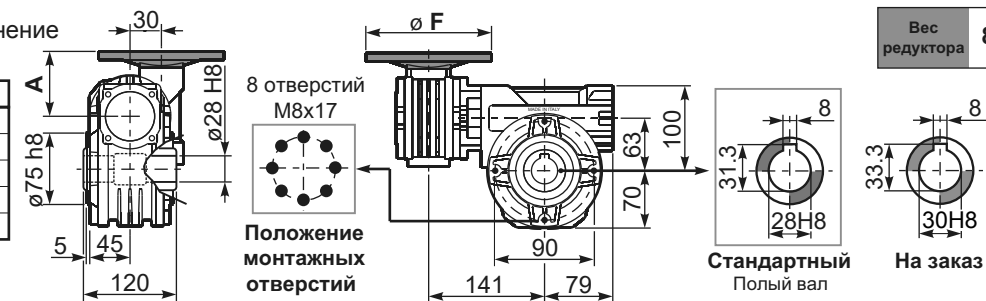

Вес редуктора 8,90 кг

Р6A3PA... Лапы

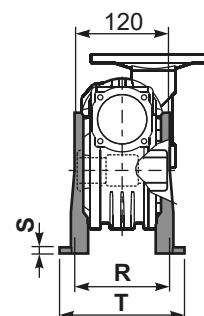

Р6A3PB... Лапы

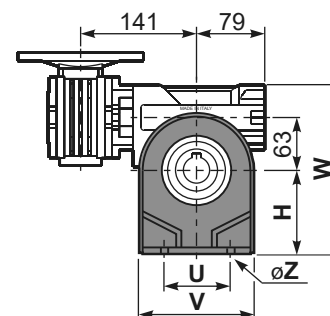

Р6A3PV... Лапы

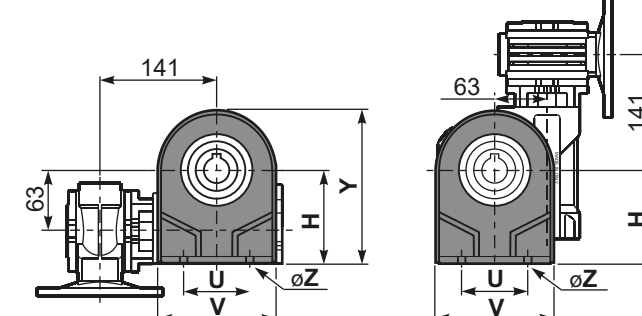

	H	R	S	T	U	V	Y	W	ϕZ	Артикул
тип В	115	115	12	142	120	156	185	215	$\phi 11$	K070.9.022
тип S	-	-	-	-	-	-	-	-	-	-

Р6A3FC... Выходной фланец

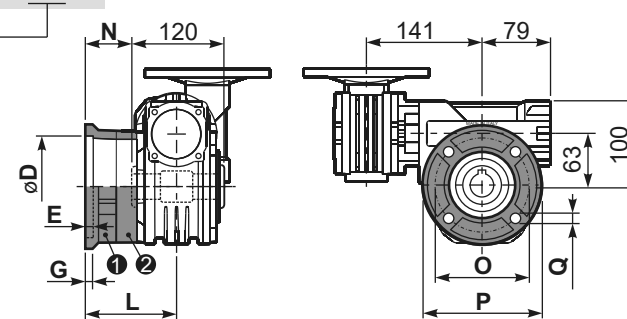

тип В	ϕD	E	G	L	N	O	P	Q	Артикул
FC	130 ^{+0,20} / _{-0,15}	7	13	85	25	165	200	13	1 K070.9.010 2 -
FL	130 ^{+0,20} / _{-0,15}	7	13	111	51	165	200	13	1 K070.9.010 2 K070.0.200
тип S	ϕD	E	G	L	N	O	P	Q	Артикул
F1	130 ^{+0,20} / _{-0,15}	7	13	111	51	165	200	13	1 KS070.9.014 2 -
F2	115 ^{+0,20} / _{-0,15}	7	13	116	56	150	175	11	1 KS063.9.013 2 -
F3	110 ^{+0,035} / ₀	5	13,5	84,5	24,5	130	160	11	1 KS070.9.011 2 -

Р6A3BR... Реактивная штанга

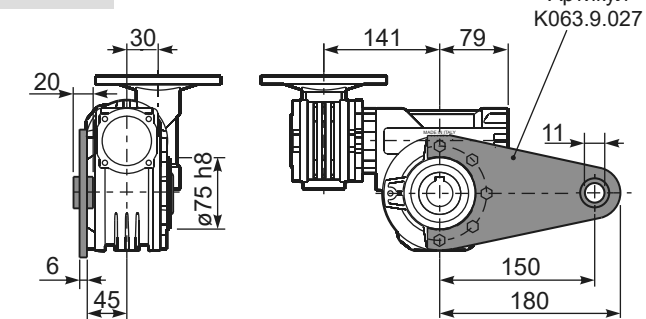

Р6A3...S... Односторонний выходной вал

Р6A3...D... Двухсторонний выходной вал

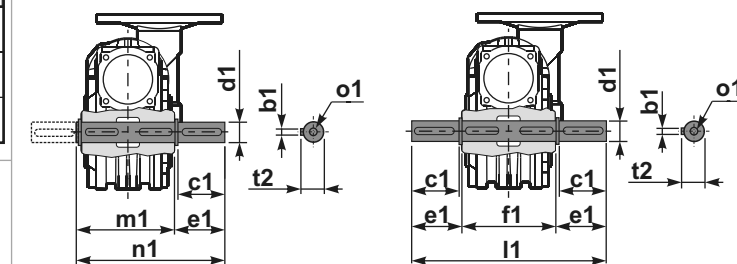

1 Артикул K070.5.028 тип В 2 Артикул K070.5.029 тип В

Р6A3FB... Входной вал

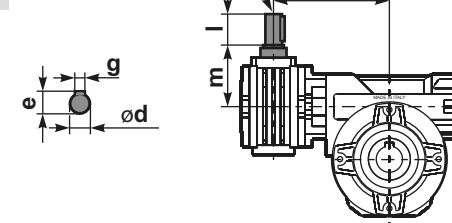

	ϕd	e	g	l	m	x	Артикул
тип В	9 h6	10,2	3	20	58	-	1 K030.5.006 PAM63 2 -
тип S	-	-	-	-	-	-	1 - 2 -

	b1	c1	d1	e1	f1	l1	m1	n1	t2	o1
тип В	8	60	28 ^{-0,005} / _{-0,020}	63,5	120	247	127,5	191	31	M8x20
тип S	-	-	-	-	-	-	-	-	-	-

■ БЫСТРЫЙ ВЫБОР

Скорость на выходном валу n_2 [мин ⁻¹]	Переда- точное число i	Мощность двигателя P_{1M} [кВт]	Крутящий момент на выходе M_{2M} [Нм]	Сервис- фактор $f.s.$	Номинал. мощность P_{1R} [кВт]	Номинал. крутящий момент M_{2R} [Нм]	Возможные моторные фланцы B5		Возможные моторные фланцы B14			Динами- ческий КПД RD	Модуль зубчатого зацепления Mn [мм]	Код передаточ- ного числа
							B	C	O	P	Q			
5,6	252	0,25	198	1,5	0,38	304	B		B-C	B-C		46	2,7	01
3,9	360	0,25	258	1,2	0,29	304	B		B-C	B-C		42	2,7	02
2,8	504	0,18	241	1,3	0,23	304	B		B-C	B-C		39	2,7	03
1,9	756	0,12	204	1,5	0,18	304	B		B-C	B-C		33	2,7	04
1,4	1008	0,12	256	1,2	0,14	304	B		B-C	B-C		31	2,7	05
1,1	1332	0,12	327	0,9	0,11	304	B		B-C	B-C		30	2,7	06
0,8	1656	0,12*	304	<0,8	0,10	304	B		B-C	B-C		28	2,7	07
0,6	2160	0,12*	304	<0,8	0,08	304	B		B-C	B-C		26	2,7	08
0,6	2520	0,12*	304	<0,8	0,07	304	B		B-C	B-C		25	2,7	09

B Возможные моторные фланцы
B В комплект поставки входит проставка
B По заказу возможен комплект без проставки
C Положение отверстий моторного фланца

* Мощность выше максимальной, которую может поддерживать редуктор. Выберите в соответствии с крутящим моментом M_{2R}

Редукторы **6A4** поставляются с синтетическим маслом, обеспечивающим смазку на весь период эксплуатации редуктора, техническое обслуживание не обязательно.

Тип синтетического масла и рекомендованное количество приведены в таблице 1.

Возможные радиальные и осевые нагрузки редуктора приведены в таблице 2.

СМАЗКА 6A4	
Количество масла 0,40 л / 0,09 л	
AGIP Telim VSF 320	SHELL Omala S4 WE 320

табл. 1

РАДИАЛЬНЫЕ И ОСЕВЫЕ НАГРУЗКИ			
Выходной вал			
	n_2 [мин ⁻¹]	F_A [N]	F_R [N]
	25	700	3800
	15	800	4000
Входной вал			
	n_1 [мин ⁻¹]	F_A [N]	F_R [N]
	1400	42	210

* Большие осевые нагрузки по направлению DX запрещены.

табл. 2

Доступны 3D модели

Р6A4**FB**... Базовое исполнение

М. фланцы	Артикул	ϕF	A
63B5	K050.4.041	138	74
71B5	K050.4.042	160	71,5
56B14	KC40.4.049	80	71,5
63B14	K050.4.047	90	74
71B14	K050.4.045	105	71,5

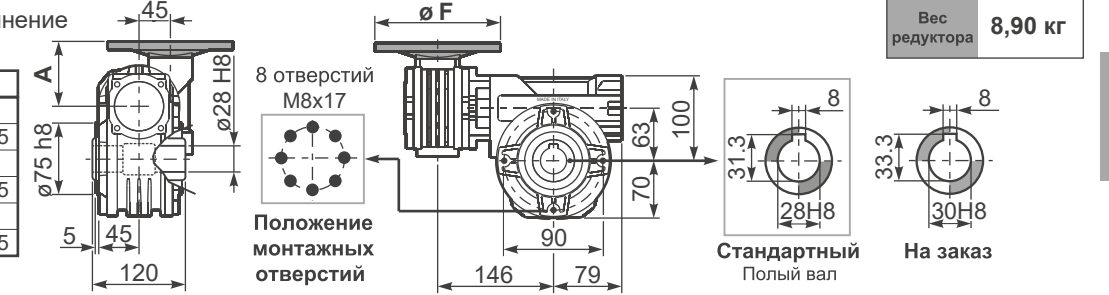

Р6A4**PA**... Лапы

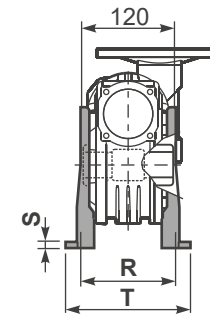

Р6A4**PB**... Лапы

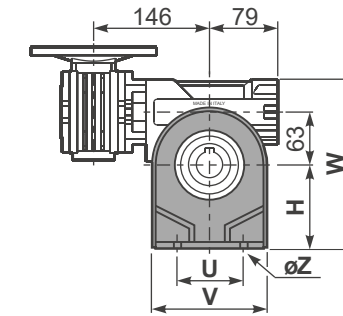

Р6A4**PV**... Лапы

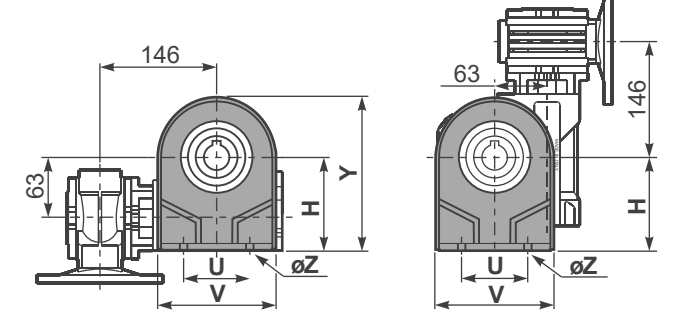

	H	R	S	T	U	V	Y	W	ϕZ	Артикул
тип B	115	115	12	142	120	156	185	215	$\phi 11$	K070.9.022
тип S	-	-	-	-	-	-	-	-	-	-

Р6A4**FC**... Выходной фланец

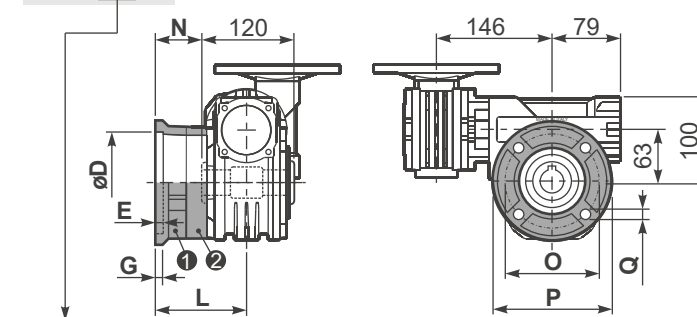

тип B	ϕD	E	G	L	N	O	P	Q	Артикул
FC	130 ^{+0,20} / _{-0,15}	7	13	85	25	165	200	13	1 K070.9.010 2 - 3 -
FL	130 ^{+0,20} / _{-0,15}	7	13	111	51	165	200	13	1 K070.9.010 2 K070.0.200 3 -
тип S	ϕD	E	G	L	N	O	P	Q	Артикул
F1	130 ^{+0,20} / _{-0,15}	7	13	111	51	165	200	13	1 KS070.9.014 2 - 3 -
F2	115 ^{+0,20} / _{-0,15}	7	13	116	56	150	175	11	1 KS063.9.013 2 - 3 -
F3	110 ^{+0,035} / ₀	5	13,5	84,5	24,5	130	160	11	1 KS070.9.011 2 - 3 -

Р6A4**BR**... Реактивная штанга

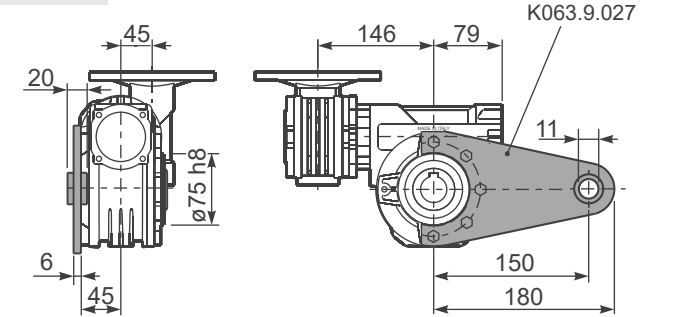

Р6A4.....**S**... Односторонний выходной вал

Р6A4.....**D**... Двухсторонний выходной вал

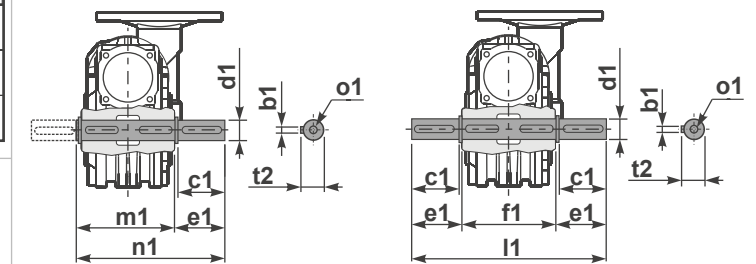

1 Артикул K070.5.028 тип B 2 Артикул K070.5.029 тип B

Р6A4**FB**... Входной вал

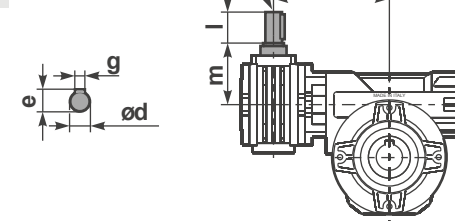

	ϕd	e	g	l	m	x	Артикул
тип B	11 h6	12,5	4	30	68	-	1 K045.5.006 PAM71 2 - 3 -
тип S	-	-	-	-	-	-	1 - 2 - 3 -

	b1	c1	d1	e1	f1	l1	m1	n1	t2	o1
тип B	8	60	28 ^{-0,005} / _{-0,020}	63,5	120	247	127,5	191	31	M8x20
тип S	-	-	-	-	-	-	-	-	-	-

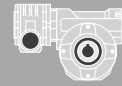

■ БЫСТРЫЙ ВЫБОР

Скорость на выходном валу n_2 [мин ⁻¹]	Переда- точное число i	Мощность двигателя P_{1M} [кВт]	Крутящий момент на выходе M_{2M} [Нм]	Сервис- фактор $f.s.$	Номинал. мощность P_{1R} [кВт]	Номинал. крутящий момент M_{2R} [Нм]	Возможные моторные фланцы B5		Возможные моторные фланцы B14			Динами- ческий КПД RD	Модуль зубчатого зацепления Mn [мм]	Код передаточ- ного числа
							B	C	O	P	Q			
10	140	0,37	205	1,8	0,66	368	B		B-C	B-C		58	4,5	01
7,1	196	0,37	257	1,4	0,53	368	B		B-C	B-C		52	4,7	02
5,0	280	0,37	332	1,6	0,58	518	B		B-C	B-C		47	4,7	03
3,6	392	0,37	435	1,2	0,44	518	B		B-C	B-C		44	4,7	04
2,4	588	0,25	371	1,4	0,35	518	B		B-C	B-C		37	4,7	05
1,8	784	0,25	455	1,1	0,28	518	B		B-C	B-C		34	4,7	06
1,4	1036	0,18	420	1,2	0,22	518	B		B-C	B-C		33	4,7	07
1,1	1288	0,18	474	1,1	0,20	518	B		B-C	B-C		30	4,7	08
0,7	1960	0,12	449	1,2	0,14	518	B		B-C	B-C		28	4,7	09
0,5	2856	0,12	584	0,9	0,11	518	B		B-C	B-C		25	4,7	10

Входная скорость (n_1) = 1400 мин⁻¹

■ Возможные моторные фланцы Ⓟ В комплект поставки входит проставка Ⓟ По заказу возможен комплект без проставки Ⓞ Положение отверстий моторного фланца

Редукторы **854** поставляются с синтетическим маслом, обеспечивающим смазку на весь период эксплуатации редуктора, техническое обслуживание не обязательно.

Тип синтетического масла и рекомендованное количество приведены в таблице 1.

Возможные радиальные и осевые нагрузки редуктора приведены в таблице 2.

СМАЗКА 854
Количество масла **1,2 л** / **0,09 л**

AGIP Telium VSF 320	SHELL Omala S4 WE 320
---------------------	-----------------------

табл. 1

РАДИАЛЬНЫЕ И ОСЕВЫЕ НАГРУЗКИ

Выходной вал

n_2 [мин ⁻¹]	FA [N]	FR [N]
25	1000	5000
15	1160	5800

Входной вал

n_1 [мин ⁻¹]	FA [N]	FR [N]
1400	42	210

*Большие осевые нагрузки по направлению DX запрещены.

табл. 2

Доступны 3D модели

Вес редуктора **19,50 кг**

R854FB... Базовое исполнение

М. фланцы	Артикул	øF	A
63B5	K050.4.041	138	74
71B5	K050.4.042	160	71,5
56B14	KS40.4.049	80	71,5
63B14	K050.4.047	90	74
71B14	K050.4.045	105	71,5

4 отверстия M10x18
Положение монтажных отверстий

Стандартный Полюс вал
На заказ

R854PA... Лапы **R854PB...** Лапы **R854PV...** Лапы

	H	R	S	T	U	V	Y	W	øZ	Артикул
тип B	142	145	5	182	140	180	236,5	280	ø10,5	K085.9.022
тип S	-	-	-	-	-	-	-	-	-	-

R854FC... Выходной фланец **R854BR...** Реактивная штанга

Артикул K085.9.027

R854.....S... Односторонний выходной вал **R854....D...** Двухсторонний выходной вал

Ⓛ Артикул K085.5.028 тип B Ⓜ Артикул K085.5.029 тип B

R854FB... Входной вал

	ød	e	g	l	m	x	Артикул
тип B	11 h6	12,5	4	30	68	-	Ⓛ K045.5.006 PAM71 Ⓜ Ⓨ
тип S	-	-	-	-	-	-	-

	b1	c1	d1	e1	f1	l1	m1	n1	t2	o1
тип B	10	60	35 ^{-0,005} _{-0,020}	73,5	135	282	141	214,5	38	M10x23
тип S	-	-	-	-	-	-	-	-	-	-

■ БЫСТРЫЙ ВЫБОР

Скорость на выходном валу n_2 [мин ⁻¹]	Переда- точное число i	Мощность двигателя P_{1M} [кВт]	Крутящий момент на выходе M_{2M} [Нм]	Сервис- фактор $f.s.$	Номинал. мощность P_{1R} [кВт]	Номинал. крутящий момент M_{2R} [Нм]	Возможные моторные фланцы В5			Возможные моторные фланцы В14				Динами- ческий КПД RD	Модуль зубчатого зацепления Mn [мм]	Код передаточ- ного числа	
							В	С	D	O	P	Q	R				
																	63
6,7	210	0,75	591	1,5	1,1	863	В	В			В-С	В			55	5,6	01
4,7	300	0,75	752	1,3	0,97	978	В	В			В-С	В			49	5,6	02
3,3	420	0,55	741	1,3	0,73	978	В	В			В-С	В			47	5,6	03
2,6	540	0,55	851	1,1	0,63	978	В	В			В-С	В			42	5,6	04
1,8	780	0,37	748	1,3	0,48	978	В	В			В-С	В			38	5,6	05
1,3	1080	0,37	1009	1,0	0,36	978	В				В-С	В-С			37	5,6	06
1,1	1290	0,25	770	1,3	0,32	978	В				В-С	В-С			35	5,6	07
0,8	1800	0,25	921	1,1	0,27	978	В				В-С	В-С			30	5,6	08
0,7	2040	0,18	751	1,3	0,23	978	В				В-С	В-С			30	5,6	09
0,6	2400	0,18	825	1,2	0,21	978	В				В-С	В-С			28	5,6	10
0,5	3000	0,18	958	1,0	0,18	978	В				В-С	В-С			26	5,6	11

■ Возможные моторные фланцы Ⓟ В комплект поставки входит проставка В) По заказу возможен комплект без проставки Ⓞ С) Положение отверстий моторного фланца

Редукторы **115** поставляются с синтетическим маслом, обеспечивающим смазку на весь период эксплуатации редуктора, техническое обслуживание не обязательно. Оснащены сапуном, спускными и контрольными пробками.

Редукторы **050** поставляются со смазкой на весь срок эксплуатации.

Тип синтетического масла и рекомендованное количество приведены в таблице 1.

Возможные радиальные и осевые нагрузки редуктора приведены в таблице 2.



табл. 1

РАДИАЛЬНЫЕ И ОСЕВЫЕ НАГРУЗКИ

Выходной вал

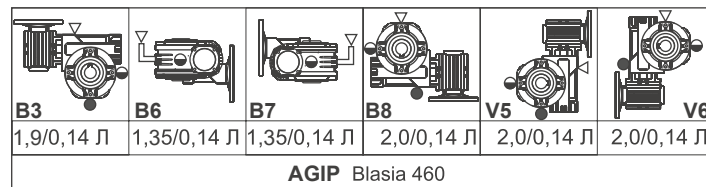
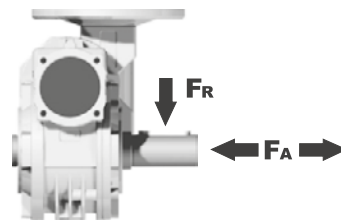

n_2 [мин ⁻¹]	F_A [N]	F_R [N]
25	1200	6000
15	1400	7000

Входной вал

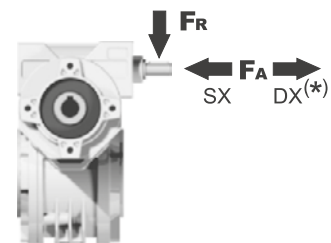

n_1 [мин ⁻¹]	F_A [N]	F_R [N]
1400	76	380

*Большие осевые нагрузки по направлению DX запрещены.

табл. 2

Доступны 3D модели

P115FB... Базовое исполнение

М. фланцы	Артикул	ϕF	A
63B5	K050.4.041	138	78,5
71B5	K050.4.042	160	76
80B5	K050.4.043	200	76,5
56B14	KC40.4.049	80	76
63B14	K050.4.047	90	78,5
71B14	K050.4.045	105	76
80B14	K050.4.046	120	76,5

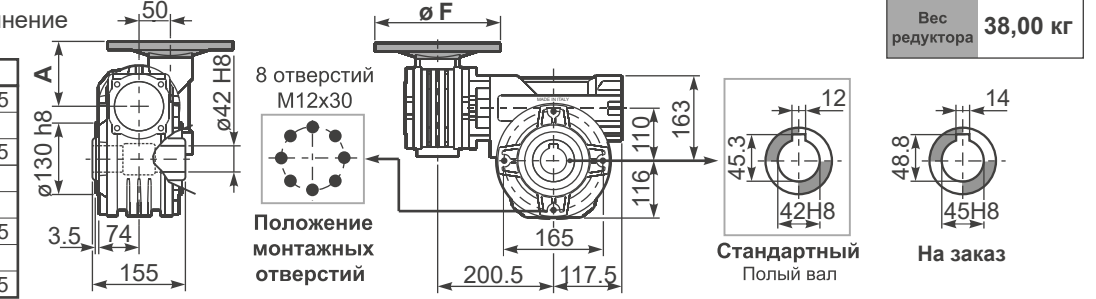

Вес редуктора **38,00 кг**

P115PA... Лапы

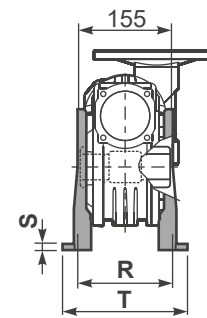

P115PB... Лапы

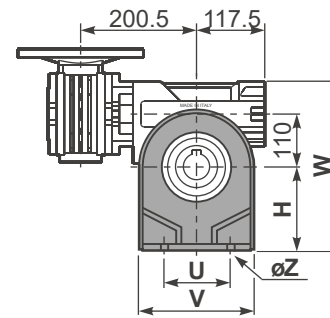

P115PV... Лапы

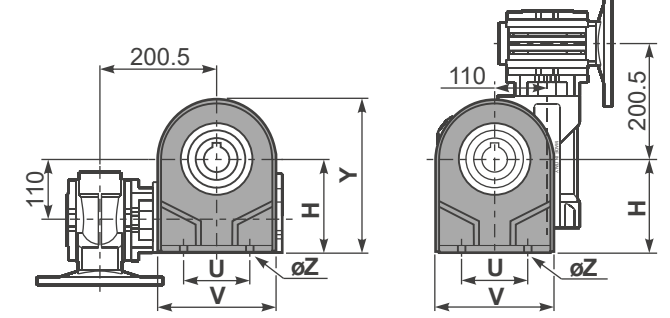

	H	R	S	T	U	V	Y	W	ϕZ	Артикул
тип В	170	180	22	224	200	240	286	333	$\phi 13$	K110.9.022
тип S	172	160	18	204	200	240	288	335	$\phi 14$	KS110.9.023

P115FC... Выходной фланец

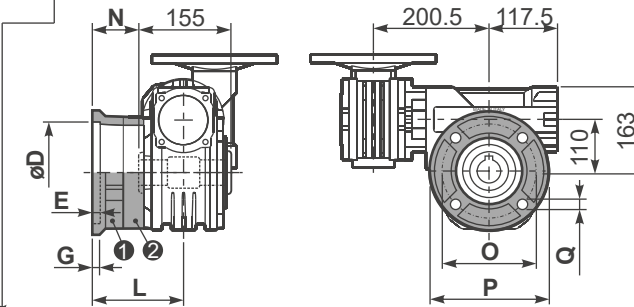

тип В	ϕD	E	G	L	N	O	P	Q	Артикул
FC	$170^{+0,083}_{+0,043}$	11	16,5	131,5	54	230	270	13	1 K110.9.010
FL	$170^{+0,083}_{+0,043}$	11	16,5	179,5	102	230	270	13	1 K110.9.011
тип S	ϕD	E	G	L	N	O	P	Q	Артикул
F1	$180^{+0,040}_0$	5	18	150	72,5	215	250	15	1 KS110.9.014
F2	$170^{+0,083}_{+0,043}$	9,5	15	178	100,5	230	270	13	1 KS110.9.012
F3	$180^{+0,040}_0$	5	18	130	52,5	215	250	15	1 KS110.9.013

P115BR... Реактивная штанга

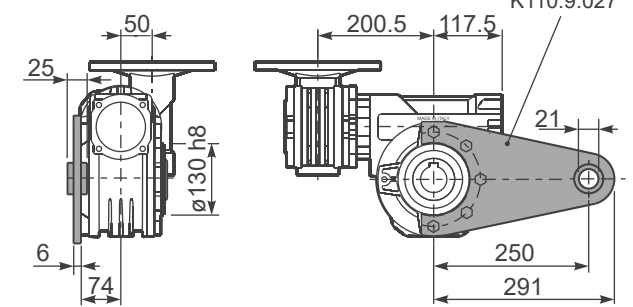

P115...S... Односторонний выходной вал

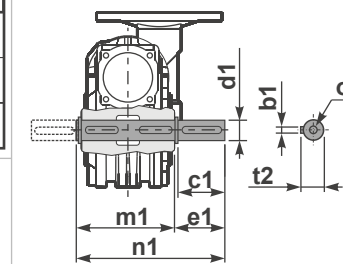

P115...D... Двухсторонний выходной вал

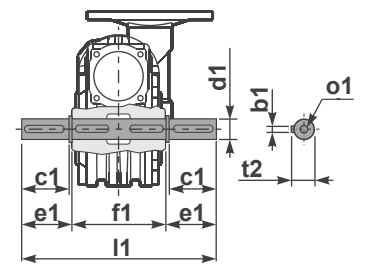

1 Артикул K110.5.028 тип В 2 Артикул K110.5.029 тип В

R115FB... Входной вал

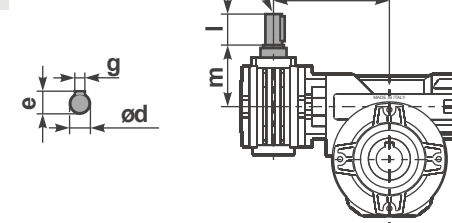

	ϕd	e	g	l	m	x	Артикул
тип В	16 h6	18	5	30	74,5	M6x16	1 K050.5.006 PAM71 2 K050.5.007 PAM80
тип S	14 h6	16	5	30	74,5	M5x10	1 KS050.5.008 PAM71 2 KS050.5.009 PAM80

	b1	c1	d1	e1	f1	l1	m1	n1	t2	o1
тип В	12	75	$42^{+0,005}_{-0,020}$	96,5	155	348	163,5	260	45	M12x32
тип S	-	-	-	-	-	-	-	-	-	-